

第49回広島県高等学校バドミントン個人選手権大会  
兼 第60回記念中国高等学校バドミントン選手権大会  
第70回全国高等学校総合体育大会バドミントン競技会広島県予選会  
総 合 成 績

※ 第60回中国高等学校バドミントン選手権大会は記念大会のため、学校対抗戦8校が出場します。

男子学校対抗戦の部

順位	学校名	備 考
1	広島城北	全国総体・中国大会出場
2	高 陽	中国大会出場
3	福山工業	中国大会出場
3	崇 徳	中国大会出場
5	福山明王台	中国大会出場
5	基 町	中国大会出場
5	広島国泰寺	中国大会出場
5	広島桜が丘	中国大会出場

女子学校対抗戦の部

順位	学校名	備 考
1	安田女子	全国総体・中国大会出場
2	瀬戸内	中国大会出場
3	近大福山	中国大会出場
3	広 陵	中国大会出場
5	市立福山	中国大会出場
5	高 陽	中国大会出場
5	基 町	中国大会出場
5	安古市	中国大会出場

男子個人対抗戦の部

順	ダブルス	学校名	順	シングルス	学校名	備 考
1	川本 祐希(3)・柴崎 凌(2)	広島城北	1	林 龍(2)	広島城北	全国総体・中国大会出場
2	岩本 竜介(2)・林 龍(2)	広島城北	2	川本 祐希(3)	広島城北	全国総体・中国大会出場
3	赤川 颯志(3)・田中 幸人(2)	広島城北	3	田中 幸人(2)	広島城北	中国大会出場
3	宮本 聡(3)・谷本 誠人(2)	福山工業	3	柴崎 凌(2)	広島城北	中国大会出場
5	富永 悠真(2)・永見 達哉(2)	高 陽	5	赤川 颯志(3)	広島城北	中国大会出場(シングルスのみ)
5	三上 喜平(3)・玉澤 慎太郎(2)	崇 徳	5	岩本 竜介(2)	広島城北	中国大会出場(シングルスのみ)
5	傳平 朔也(3)・村上 茂樹(3)	高 陽	5	田中 翔真(3)	尾 道	中国大会出場(シングルスのみ)
5	川上 真輝(3)・笹嶋 京介(3)	高 陽	5	宮本 聡(3)	福山工業	中国大会出場(シングルスのみ)
9	調子 勝哉(3)・加賀 拓也	広島桜が丘	9	笹嶋 京介(3)	高 陽	
9	日浦 朋樹(3)・谷崎 瑠星(3)	広島市工	9	守安 汰一(2)	福山明王台	
9	宮重 拓歩(3)・越智 晴太(3)	広島国泰寺	9	川上 真輝(3)	高 陽	
9	米川 優月(2)・梶田 翔太(1)	国際学院	9	須田 竜也(3)	因 島	
9	守安 汰一(2)・岡崎 政達(2)	福山明王台	9	久原 椋(3)	福山明王台	
9	桐田 王應(3)・宮内 涼(3)	広島国泰寺	9	永見 達哉(2)	高 陽	
9	宮地 達也(3)・森川 響太(3)	三 原	9	三上 喜平(3)	崇 徳	
9	須田 竜也(3)・山本 将矢(3)	因 島	9	村上 茂樹(3)	高 陽	

女子個人対抗戦の部

順位	ダブルス	学校名	順位	シングルス	学校名	備 考
1	田盛 綾菜(3)・宗近 奈々美(3)	安田女子	1	竹内 優梨(1)	瀬戸内	全国総体・中国大会出場
2	下田 芽衣(3)・石田 美月(3)	安田女子	2	田盛 綾菜(3)	安田女子	全国総体・中国大会出場
3	森川 寧々(2)・津田 茉穂(1)	高 陽	3	宗近 奈々美(3)	安田女子	中国大会出場
3	竹内 優梨(1)・間 愛香(1)	瀬戸内	3	下田 芽衣(3)	安田女子	中国大会出場
5	岩本 みこ(3)・佐藤実菜未(1)	市立福山	5	中丸 凜(1)	安田女子	中国大会出場(シングルスのみ)
5	皿海 茉奈(2)・竹味 真優(2)	近大福山	5	間 愛香(1)	瀬戸内	中国大会出場(シングルスのみ)
5	小西 菜月(2)・三田 夏未(2)	安田女子	5	小西 菜月(2)	安田女子	中国大会出場(シングルスのみ)
5	中丸 凜(1)・谷口 野依(1)	安田女子	5	石田 美月(3)	安田女子	中国大会出場(シングルスのみ)
9	小路 鈴華(2)・小路 琴音(2)	広島観音	9	三田 夏未(2)	安田女子	
9	玉田 和花(3)・米谷 優里(2)	高 陽	9	河野 陽(3)	安田女子	
9	西庄 鈴華(3)・松田 未来(3)	安佐北	9	岩本 みこ(3)	市立福山	
9	若林 実音(2)・藤岡 歩果(2)	高 陽	9	玉田 和花(3)	高 陽	
9	河野 陽(3)・田渕 八重花(2)	安田女子	9	皿海 茉奈(2)	近大福山	
9	三林 里緒菜(3)・上原 清流(3)	広 陵	9	津田 茉穂(1)	高 陽	
9	芝尾 未帆(3)・大野 日向子(2)	舟 入	9	森川 寧々(2)	高 陽	
9	寺谷 萌香(3)・今田 光紅(3)	安芸南	9	竹味 真優(2)	近大福山	

平成29年度広島県高等学校総合体育大会  
男子学校対抗戦結果

(H29.6.4 記録 相良展広)

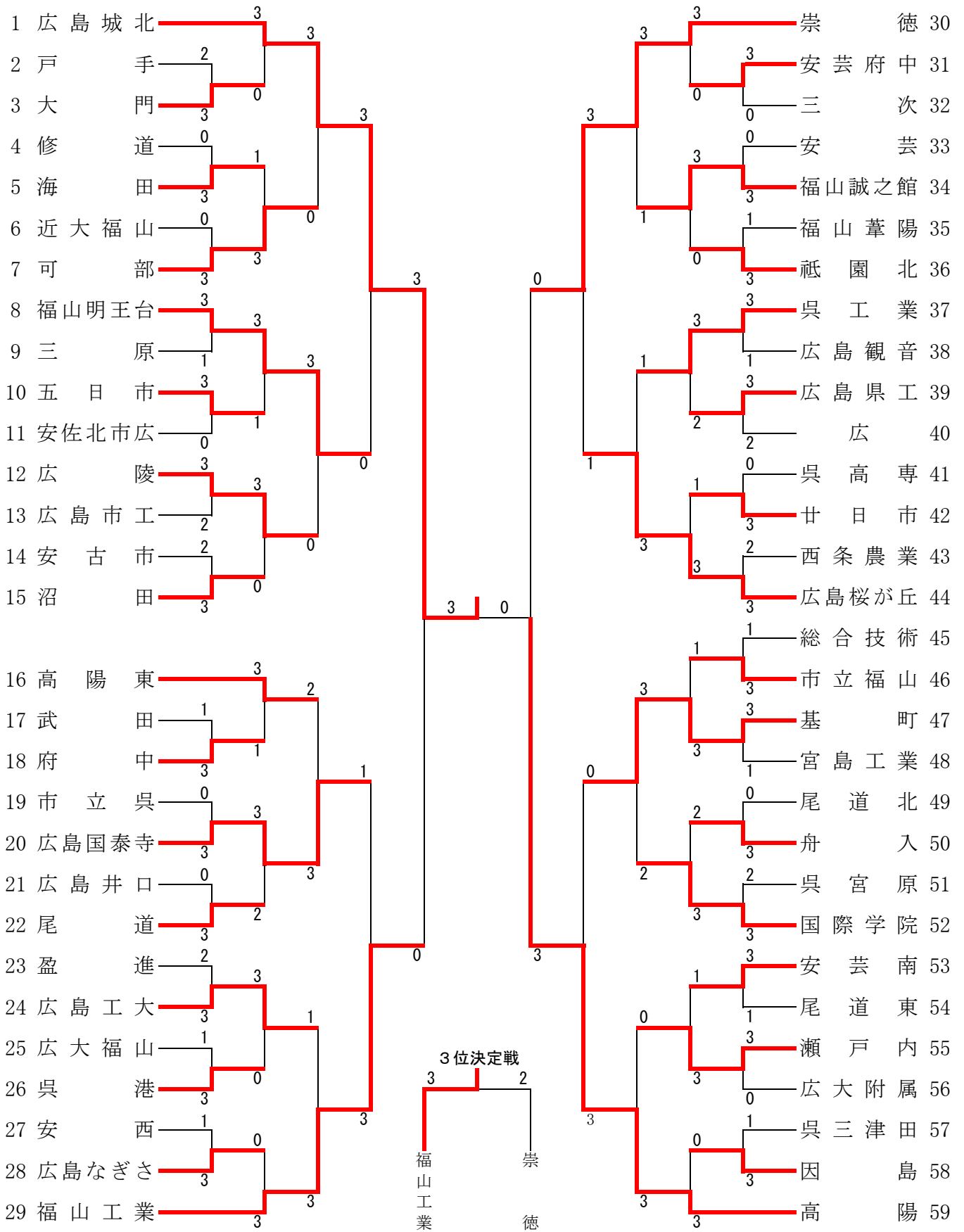



平成29年度県総体試合結果(男子ダブルス)

(H29. 6. 10 記録 相良 展広)

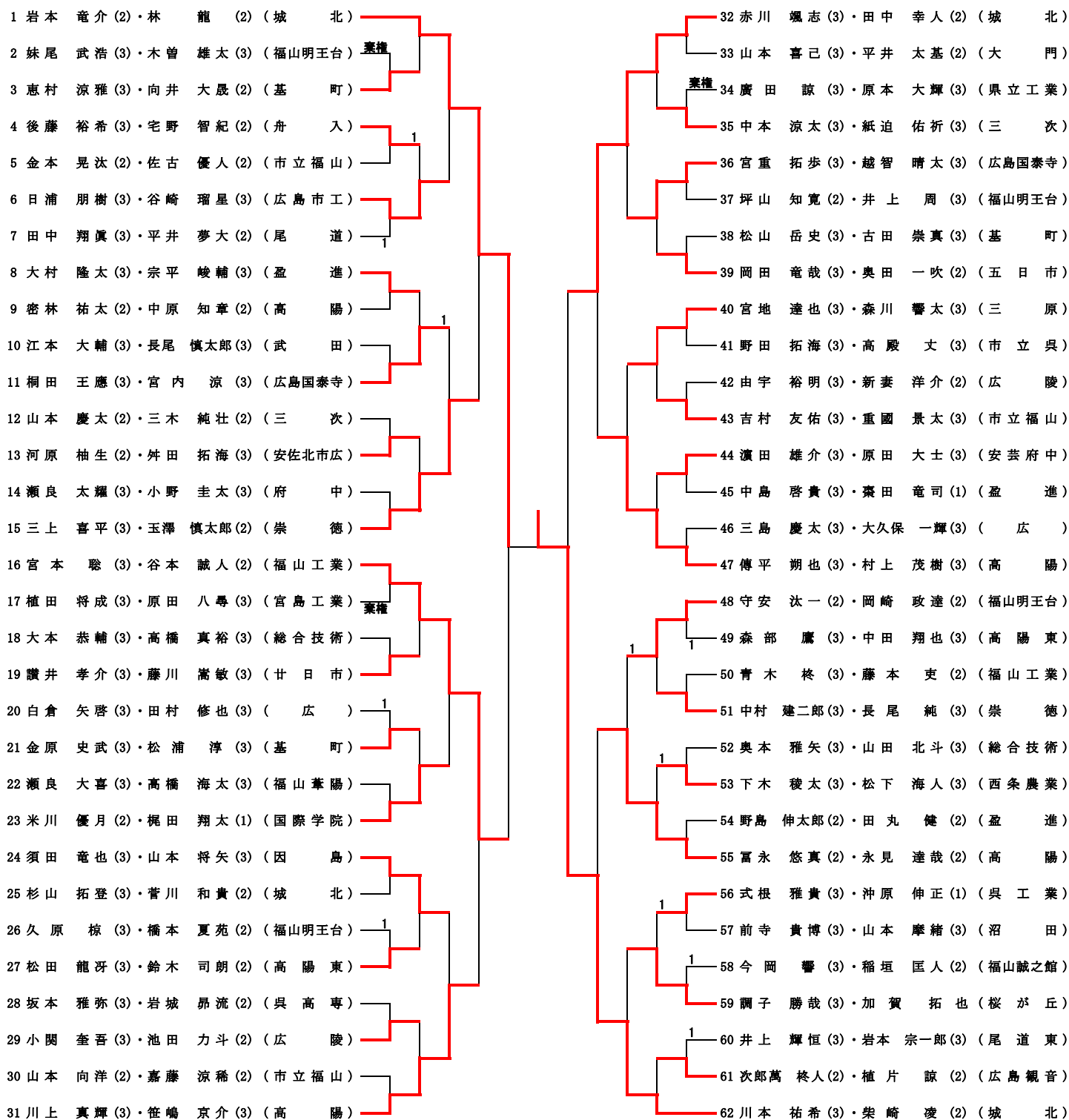

※「1」と表示があるものは「2-1」その他は「2-0」です。

平成29年度県総体試合結果(女子ダブルス)

(H29. 6. 10 記録 相良 展広)

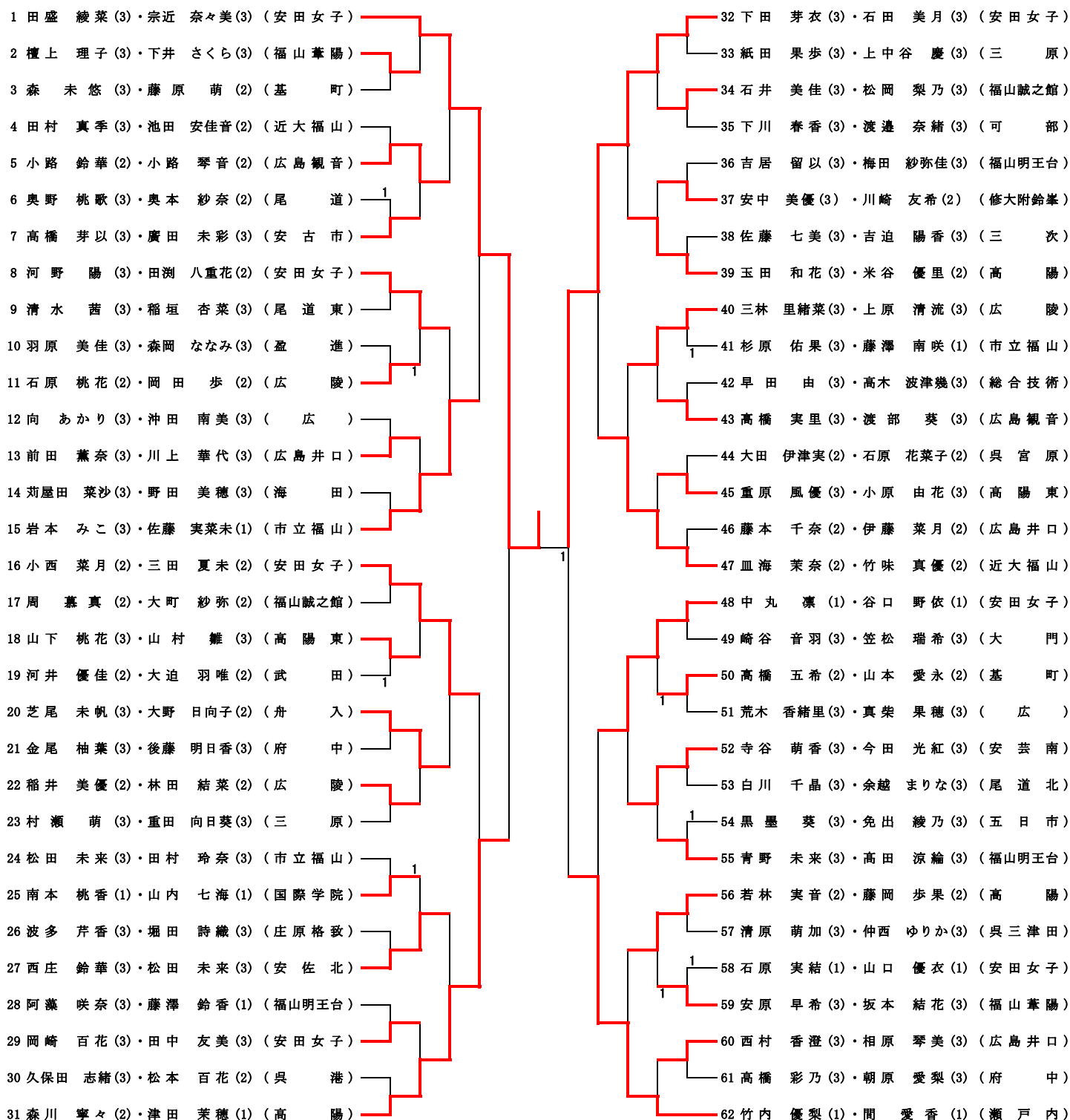

※「1」と表示があるものは「2-1」その他は「2-0」です。

平成29年度県総体試合結果(男子シングルス)

(H29. 6. 11 記録 相良 展広)

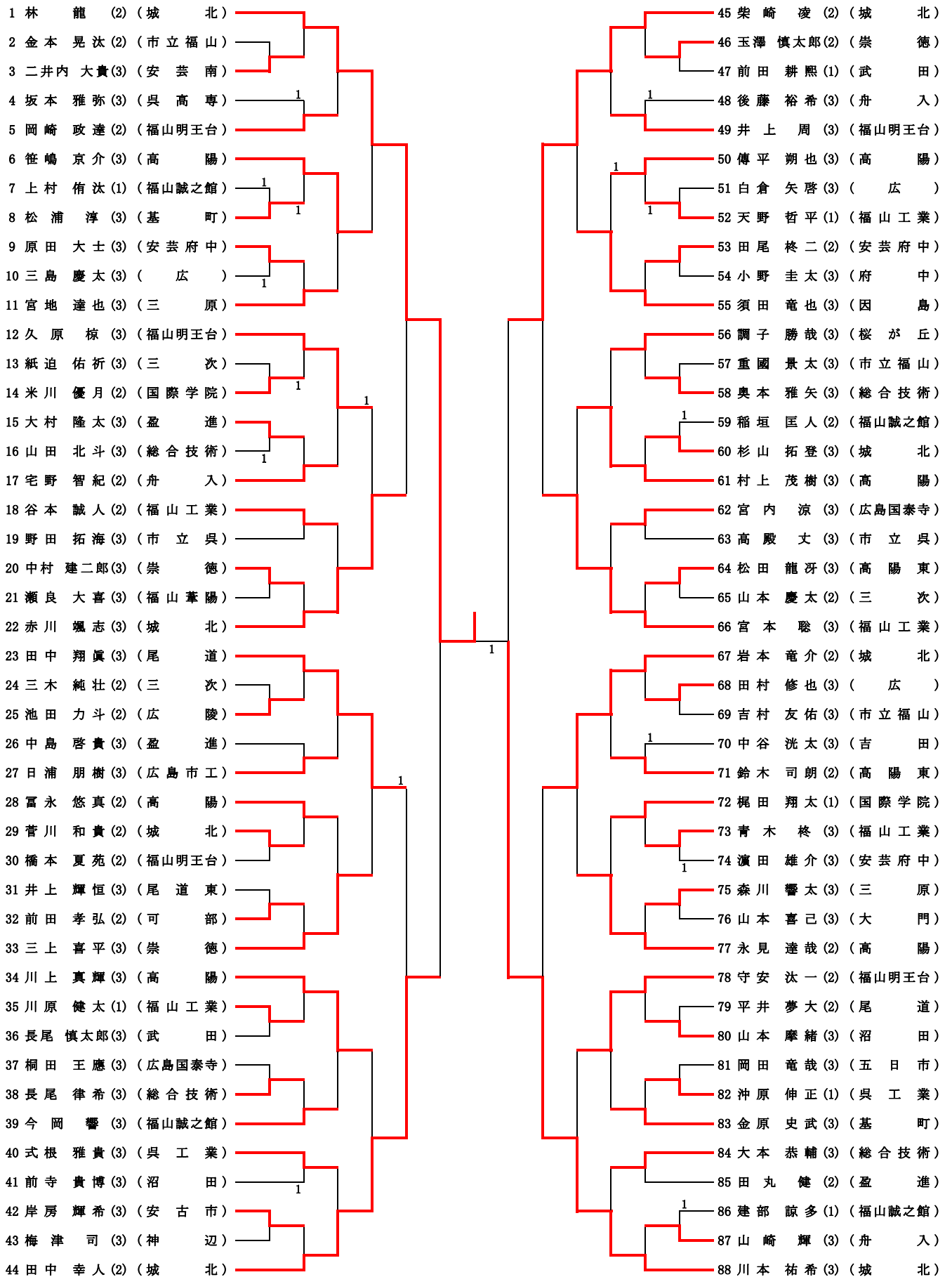

※「1」と表示があるものは「2-1」その他は「2-0」です。

平成29年度県総体試合結果(女子シングルス)

(H29. 6. 11 記録 相良 展広)

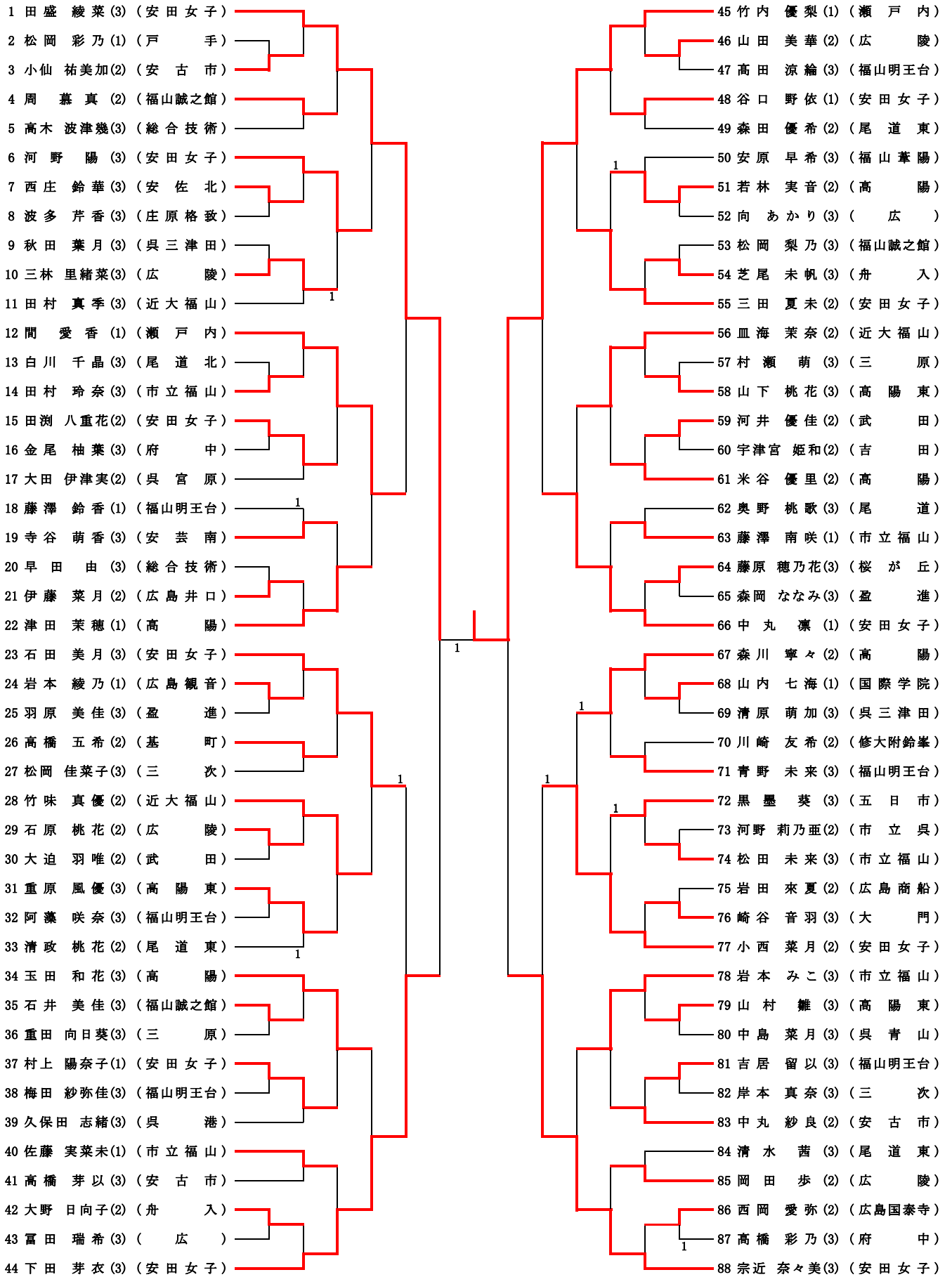

※「1」と表示があるものは「2-1」その他は「2-0」です。