

第47回広島県高等学校バドミントン個人選手権大会
兼 第58回中国高等学校バドミントン選手権大会
第68回全国高等学校総合体育大会バドミントン競技会広島県予選会
総 合 成 績

男子学校対抗戦の部

順位	学校名	備 考
1	崇 徳	全国総体・中国大会出場
2	広島城北	中国大会出場
3	高 陽	中国大会出場
3	国際学院	
5	安佐北	
5	広島井口	
5	尾 道	
5	福山工業	

女子学校対抗戦の部

順位	学校名	備 考
1	高 陽	全国総体・中国大会出場
2	基 町	中国大会出場
3	安田女子	中国大会出場
3	大 門	
5	広島観音	
5	高 陽 東	
5	安芸府中	
5	福山明王台	

男子個人対抗戦の部

順位	ダブルス	学校名	順位	シングルス	学校名	備 考
1	永島 拓巳(3)・久都内 俊樹(3)	高 陽	1	大西 建慶(3)	崇 徳	全国総体・中国大会出場
2	大西 建慶(3)・辻井 渉(2)	崇 徳	2	有田 泰征(2)	広島城北	全国総体・中国大会出場
3	野浪 慧(3)・中稲 涼(3)	広島城北	3	村上 佳大(3)	盈 進	中国大会出場
3	光井 祐人(3)・濱本 寛大	安芸府中	3	永島 拓巳(3)	高 陽	中国大会出場
5	赤川 颯志(1)・川本 祐希(1)	広島城北	5	山本 尚輝(2)	安佐北	
5	沖田 直規(3)・新林 俊(3)	高 陽	5	田中 翔真(1)	尾 道	
5	松岡 駿治(3)・松本 拓也(2)	国際学院	5	三上 喜平(1)	崇 徳	
5	村上 佳大(3)・藤本 成那(3)	盈 進	5	宮本 聡(1)	福山工業	
9	鳥越 翔(3)・山本 尚輝(2)	安佐北	9	松本 拓也(2)	国際学院	
9	紙田 竜馬(3)・榎 龍成(3)	可 部	9	藤本 成那(3)	盈 進	
9	山中 敦矢(3)・森田 拓巳(3)	広島井口	9	赤川 颯志(1)	広島城北	
9	谷 龍星(3)・鍵本 諭志(3)	広島城北	9	須田 竜也(1)	因 島	
9	富永 拓見(3)・平栗 雅士(3)	祇園北	9	平野 翔大(3)	沼 田	
9	西本 葉皇(3)・有田 泰征(2)	広島城北	9	松岡 駿治(3)	国際学院	
9	吉貞 真理(3)・曾我部 蓮(2)	基 町	9	久都内 俊樹(3)	高 陽	
9	西藤 悠大(3)・中野 利哉(3)	五日市	9	辻井 渉(2)	崇 徳	

女子個人対抗戦の部

順位	ダブルス	学校名	順位	シングルス	学校名	備 考
1	川本 菜美(3)・梅野 いずみ(3)	高 陽	1	坂野 奏恵(2)	基 町	全国総体・中国大会出場
2	三上 憂(3)・岩佐 奈津美(3)	高 陽	2	川本 菜美(3)	高 陽	全国総体・中国大会出場
3	田盛 綾菜(1)・宗近 奈々美(1)	安田女子	3	梅野 いずみ(3)	高 陽	中国大会出場
3	坂野 奏恵(2)・藤本 水緒(2)	基 町	3	三上 憂(3)	高 陽	中国大会出場
5	清水 佐帆(3)・井上 琴葉(3)	広島観音	5	下田 芽衣(1)	安田女子	
5	下田 芽衣(1)・石田 美月(1)	安田女子	5	竹野 真由(3)	安芸府中	
5	鶏内 瑠花(2)・鶏内 莉香(2)	大 門	5	新宅 莉里花(3)	広島市商	
5	竹野 真由(3)・加賀 眞歩(3)	安芸府中	5	田盛 綾菜(1)	安田女子	
9	佐伯 弥月(3)・小林 彩香(3)	広島井口	9	落海 里咲(3)	広 陵	
9	岡本 彩希(3)・丸田 奈央子(3)	清水ヶ丘	9	清水 佐帆(3)	広島観音	
9	神宮 なな(3)・門田 佳奈実(3)	基 町	9	松本 瑞季(2)	五日市	
9	石丸 愛華(2)・土手 優衣(3)	祇園北	9	藤本 水緒(2)	基 町	
9	世良 亮子(3)・平木 優衣(3)	安田女子	9	岩佐 奈津美(3)	高 陽	
9	新宅 莉里花(3)・下井田 玲海(3)	広島市商	9	石丸 愛華(2)	祇園北	
9	橋本 亜由美(3)・中村 瞳(3)	高 陽 東	9	鶏内 瑠花(2)	大 門	
9	秋山 咲(3)・山口 菜生央(3)	福山明王台	9	秋山 咲(3)	福山明王台	

平成27年度広島県高等学校総合体育大会
男子学校対抗戦結果

(H27.6.7 記録 相良展広)

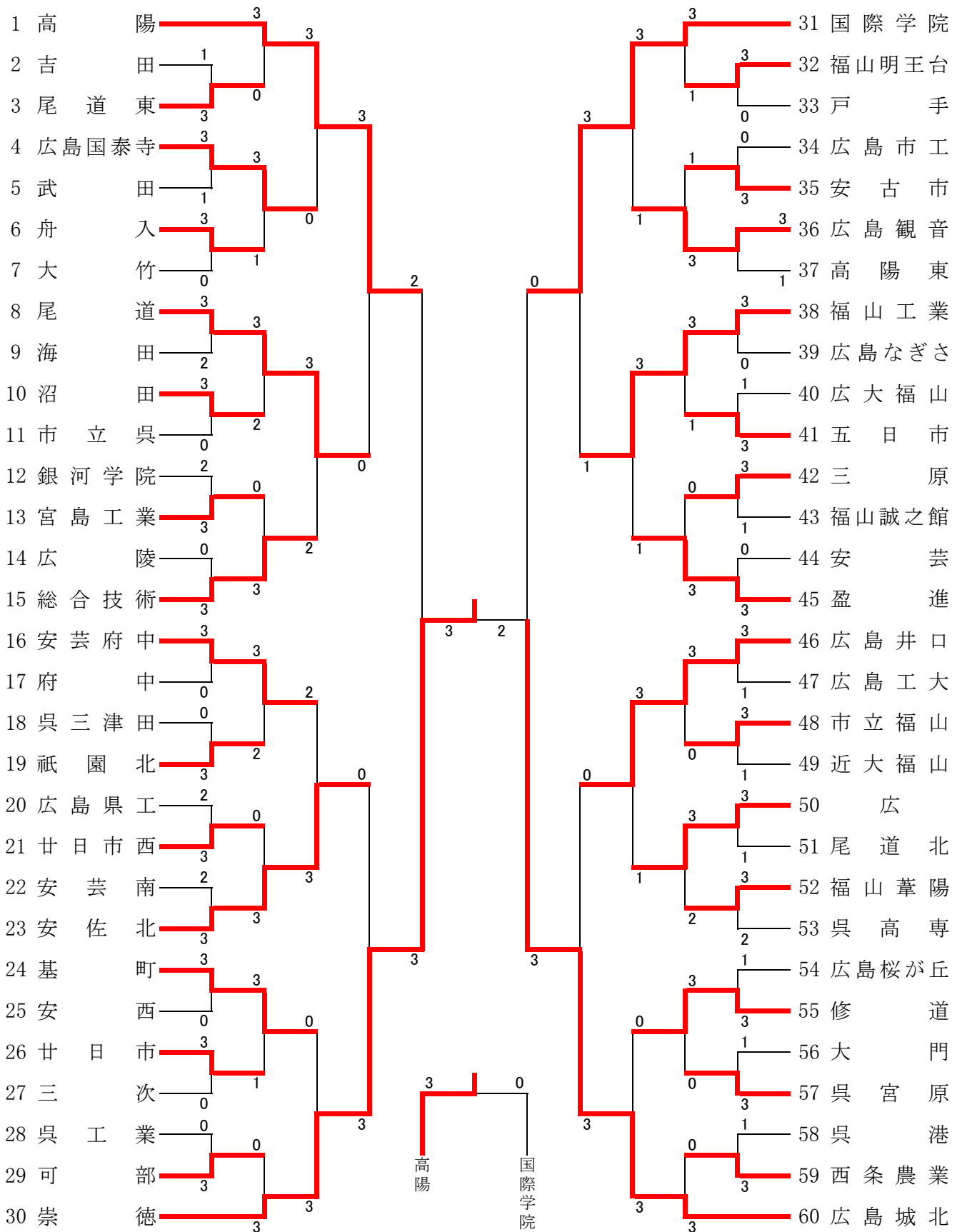

平成27年度広島県高等学校総合体育大会
女子学校対抗戦結果

(H27.6.7 記録 相良展広)

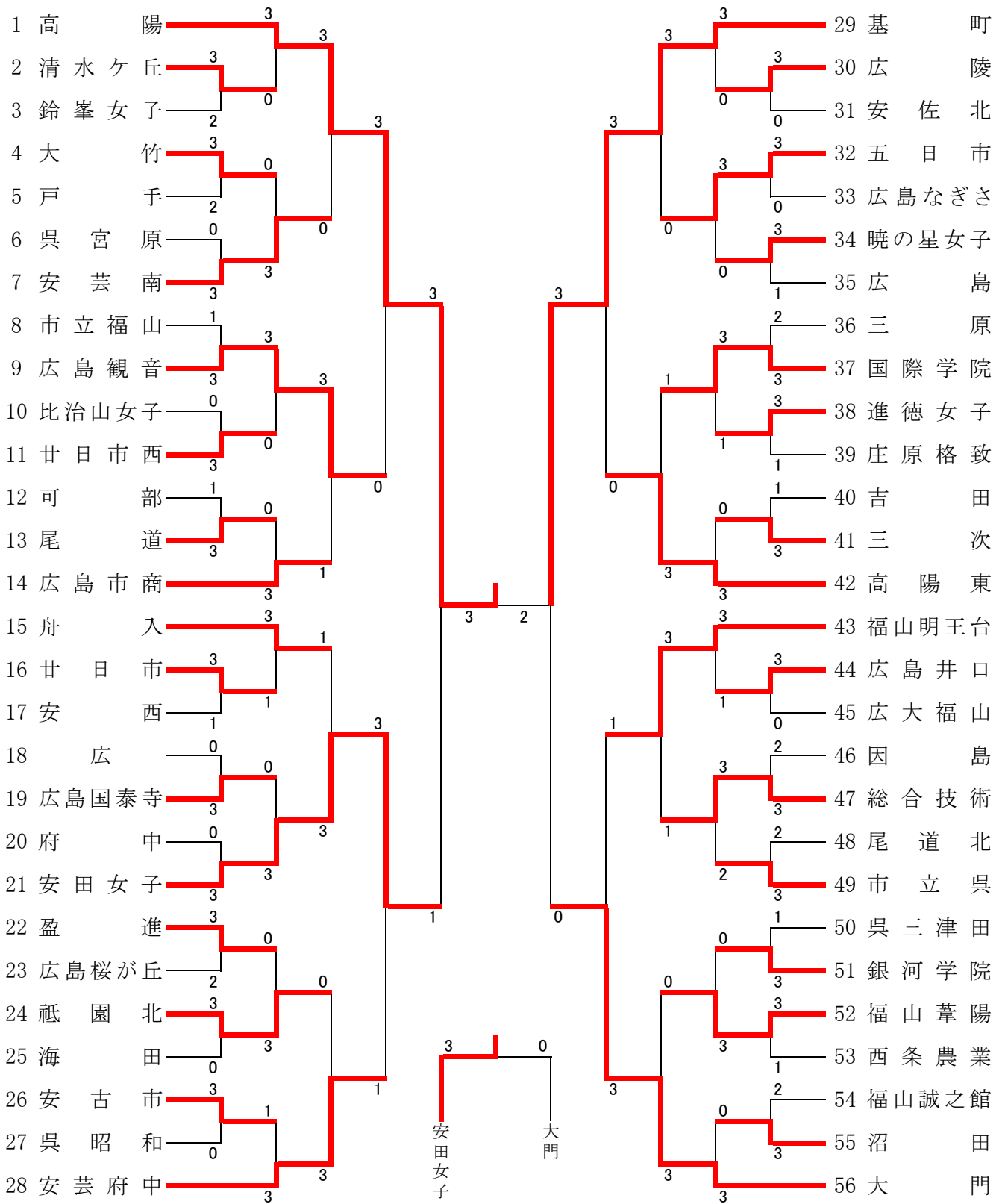

平成27年度県総体試合結果(男子ダブルス)

(H27. 6. 13 記録 相良 展広)

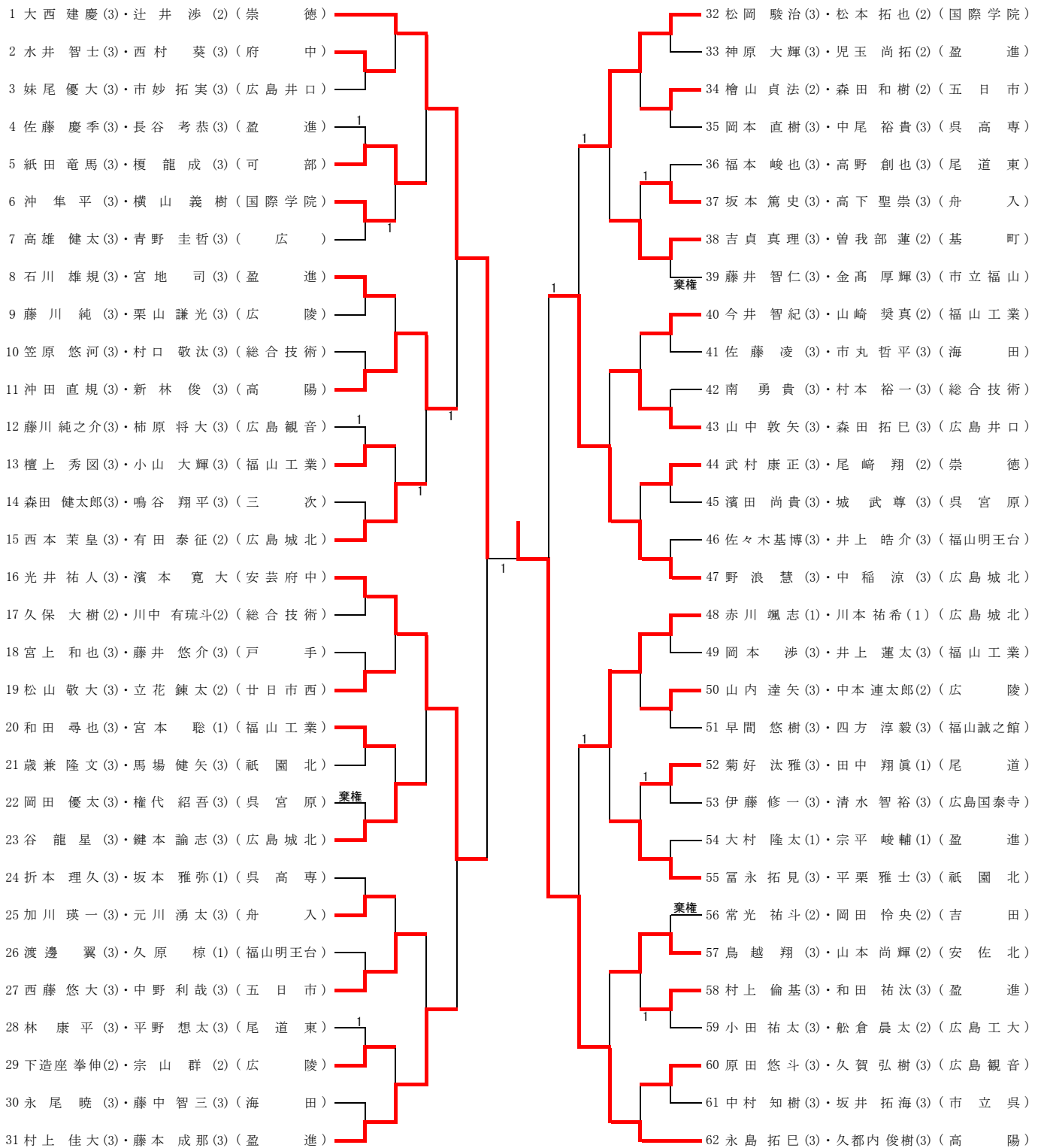

※「1」と表示があるものは「2-1」その他は「2-0」です。

平成27年度県総体試合結果(女子ダブルス)

(H27. 6. 13 記録 相良 展広)

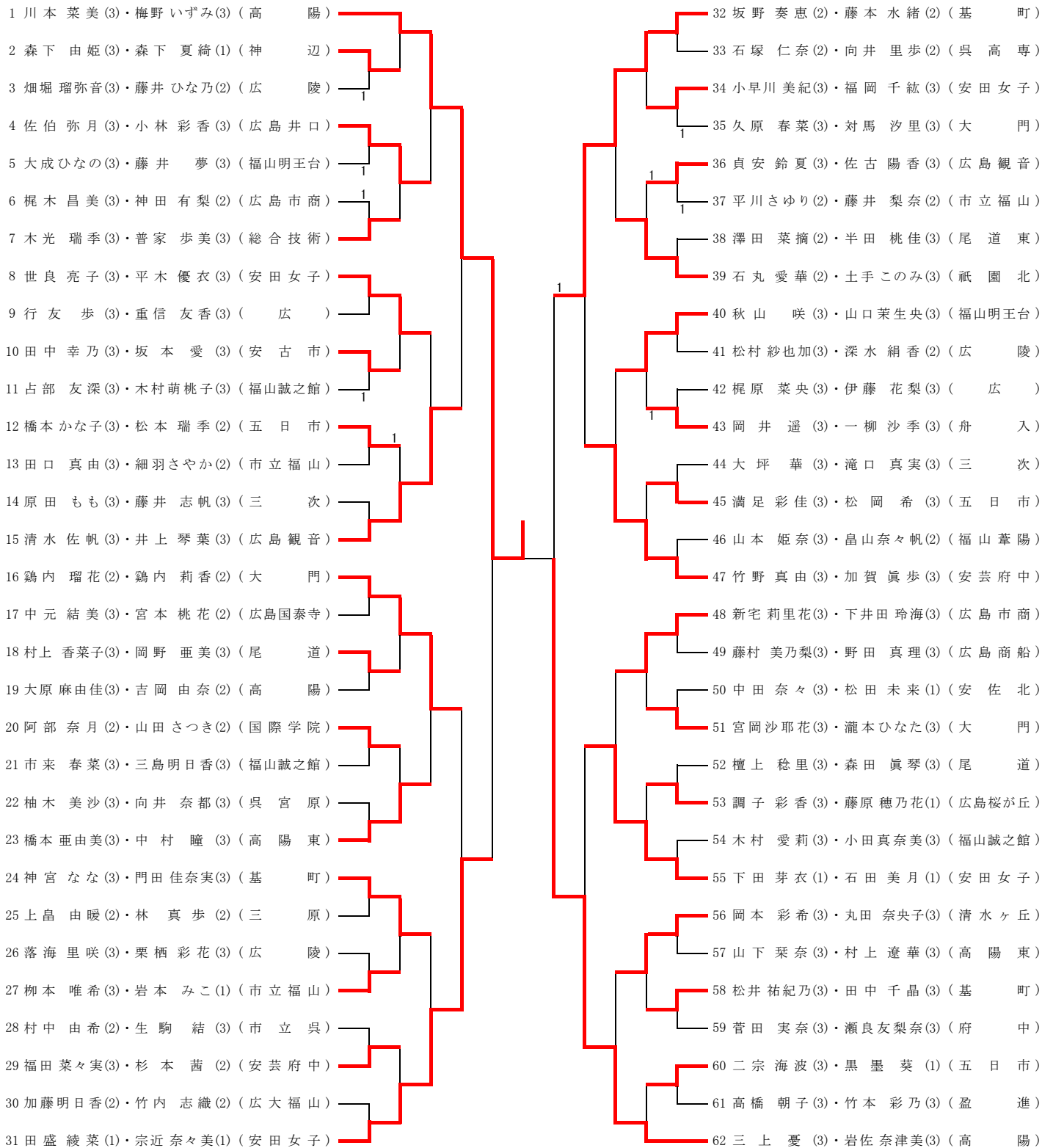

※「1」と表示があるものは「2-1」その他は「2-0」です。

平成27年度県総体試合結果(男子シングルス)

(H27. 6. 14 記録 相良 展広)

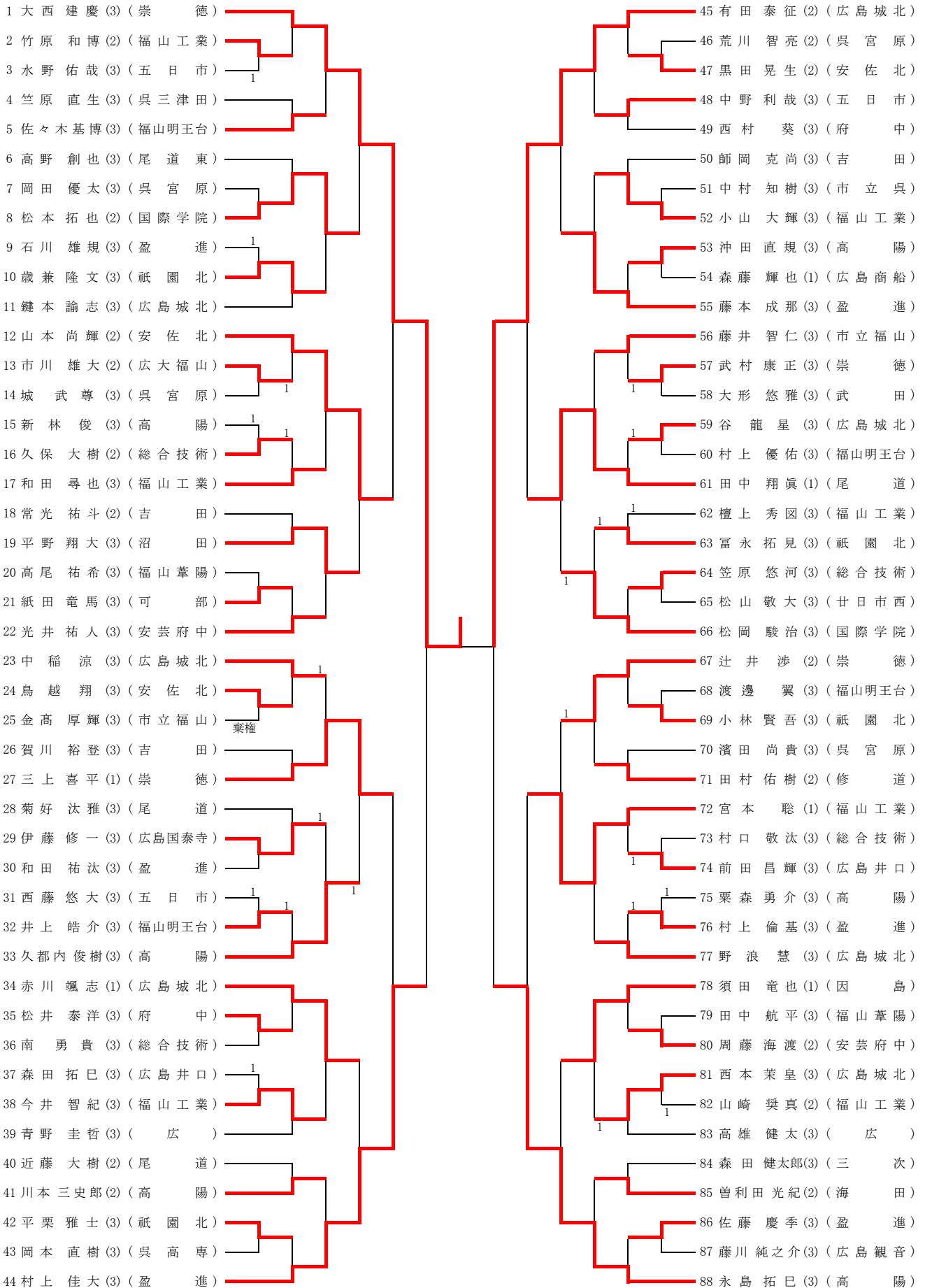

※「1」と表示があるものは「2-1」その他は「2-0」です。

平成27年度県総体試合結果(女子シングルス)

(H27. 6. 14 記録 相良 展広)

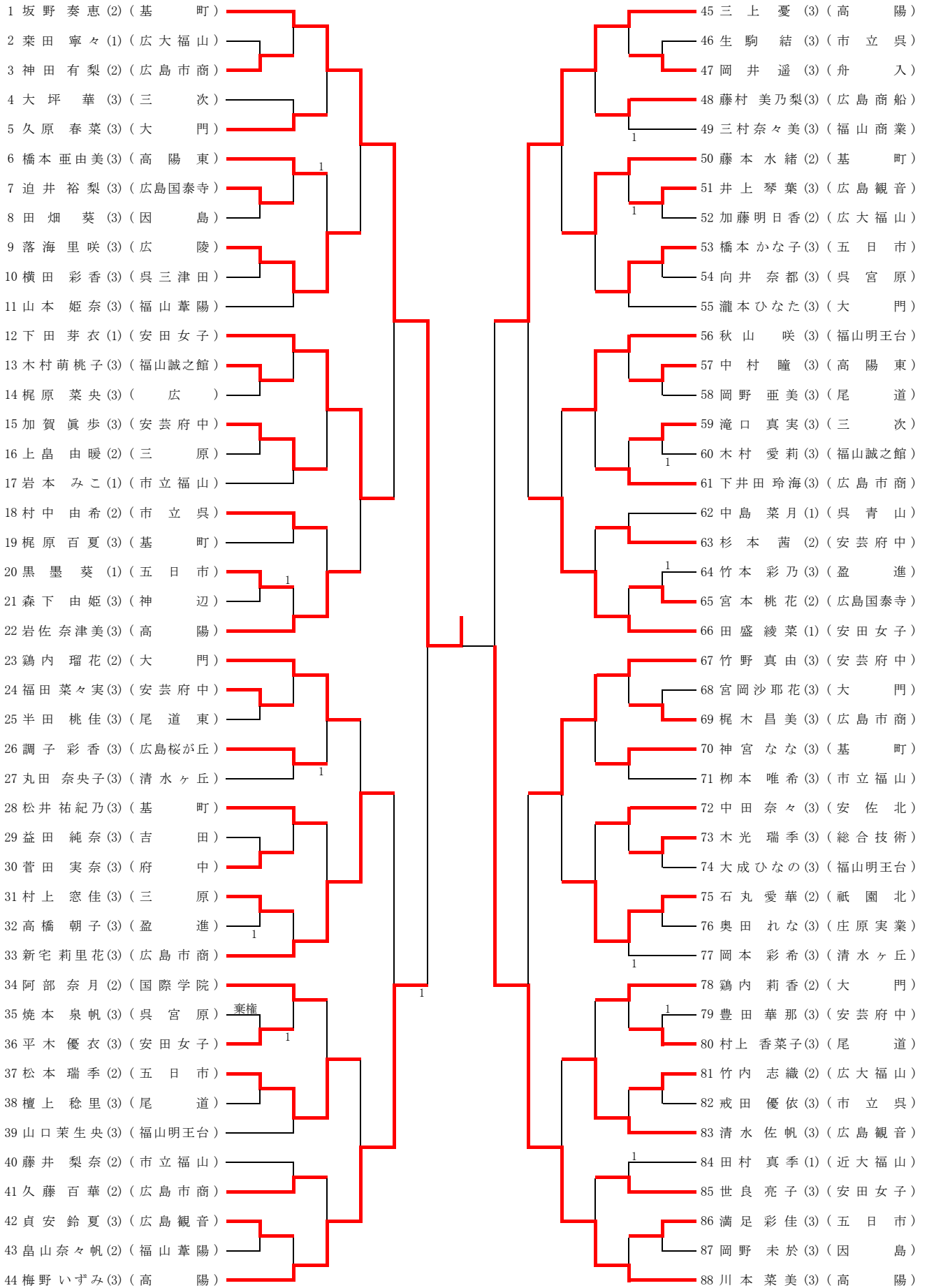

※「1」と表示があるものは「2-1」その他は「2-0」です。