

平成30年度広島県高等学校新人バドミントン大会
兼 第47回全国高等学校選抜バドミントン大会広島県予選会
総 合 成 績

男子学校対抗戦の部

順位	学校名	備 考
1	広島城北	全国選抜中国地区予選会出場
2	広島国際学院	全国選抜中国地区予選会出場
3	廿日市	
3	福山誠之館	
5	広島	
5	高陽	
5	福山工業	
5	基町	

女子学校対抗戦の部

順位	学校名	備 考
1	瀬戸内	全国選抜中国地区予選会出場
2	安田女子	全国選抜中国地区予選会出場
3	高陽	
3	市立福山	
5	広島観音	
5	福山明王台	
5	広島国際学院	
5	広島	

男子個人戦の部

順位	ダブルス	学校名	順位	シングルス	学校名	備 考
1	赤川 泰樹(1)・日浦 泰樹(1)	広島城北	1	梶田 翔太(2)	国際学院	全国選抜中国地区予選会出場
2	梶田 翔太(2)・古閑 直哉(1)	国際学院	2	日浦 泰樹(1)	広島城北	全国選抜中国地区予選会出場
3	難波 考之奨(2)・橋本 宗汰(2)	安芸府中	3	天野 哲平(2)	福山工業	全国選抜中国地区予選会出場
3	棗田 竜司(2)・上田 凜太郎(2)	益進	3	竹中 遼(2)	広島	全国選抜中国地区予選会出場
5	天野 哲平(2)・檀上 啓図(2)	福山工業	5	前田 大豪(1)	高陽	全国選抜中国地区予選会出場
5	竹中 遼(2)・木村 慎之介(2)	広島	5	加賀 拓也(2)	広島桜が丘	
5	上村 侑汰(2)・橋本 風汰(1)	福山誠之館	5	藤川 暉朗(2)	廿日市	
5	沖本 翔希(2)・津守 慶一(1)	基町	5	岡崎 史弥(1)	広島城北	
9	岡 慧吾(1)・平田 悠(2)	基町	9	川原 健太(2)	福山工業	
9	加賀 拓也(2)・丸山 翔大(1)	広島桜が丘	9	古閑 直哉(1)	国際学院	
9	蔵本 翔太(2)・藤川 暉朗(1)	廿日市	9	赤川 泰樹(1)	広島城北	
9	佐伯 将汰(2)・城元 亮多(2)	広島工大	9	檀上 啓図(2)	福山工業	
9	稲葉 寿希(2)・沖永 昌起(2)	広島工大	9	藤高 雄大(2)	広島城北	
9	黒瀬 大弥(2)・橋爪 尚和(1)	崇徳	9	沖本 翔希(2)	基町	
9	前田 大豪(1)・馬淵 功夢(1)	高陽	9	稲葉 寿希(2)	広島工大	
9	藤高 雄大(2)・岡崎 史弥(1)	広島城北	9	難波 考之奨(2)	安芸府中	

女子個人戦の部

順位	ダブルス	学校名	順位	シングルス	学校名	備 考
1	竹内 優梨(2)・間 愛香(2)	瀬戸内	1	奥本 真愛(1)	瀬戸内	全国選抜中国地区予選会出場
2	森川 柚音(1)・友國 菜由香(1)	安田女子	2	竹内 優梨(2)	瀬戸内	全国選抜中国地区予選会出場
3	中丸 凜(2)・徳本 有紗(1)	安田女子	3	中丸 凜(2)	安田女子	全国選抜中国地区予選会出場
3	奥本 真愛(1)・岡 千尋(1)	瀬戸内	3	森川 柚音(1)	安田女子	全国選抜中国地区予選会出場
5	佐藤 実菜未(2)・藤澤 南咲(2)	市立福山	5	徳本 有紗(1)	安田女子	全国選抜中国地区予選会出場
5	牛田 めぐみ(1)・槇野 未久(1)	安田女子	5	友國 菜由香(1)	安田女子	
5	石原 実結(2)・石田 季莉(1)	安田女子	5	岡 千尋(1)	瀬戸内	
5	津田 茉穂(2)・上野 陽菜(1)	高陽	5	間 愛香(2)	瀬戸内	
9	沖野 真子(2)・濱崎 礼菜(2)	安古市	9	村上陽奈子(2)	安田女子	
9	松原 伶奈(1)・川瀬 莉子(1)	福山誠之館	9	石原 実結(2)	安田女子	
9	白石 千翔(2)・塚田 涼花(1)	広島井口	9	上野 陽菜(1)	高陽	
9	谷口 野依(2)・小田 彩加(2)	安田女子	9	近藤 亜美(2)	高陽	
9	近藤 亜美(2)・時長 美有(2)	高陽	9	佐藤 実菜未(2)	市立福山	
9	南本 桃香(2)・山内 七海(2)	国際学院	9	南本 桃香(2)	国際学院	
9	郷田 貴子(1)・山田 佳央(2)	広島観音	9	津田 茉穂(2)	高陽	
9	大竹 莉瑚(2)・森本 かな(2)	広島	9	谷口 野依(2)	安田女子	

平成30年度広島県高等学校新人バドミントン大会
男子学校対抗戦結果

(H30.11.10 記録 相良展広) ※赤
ケ

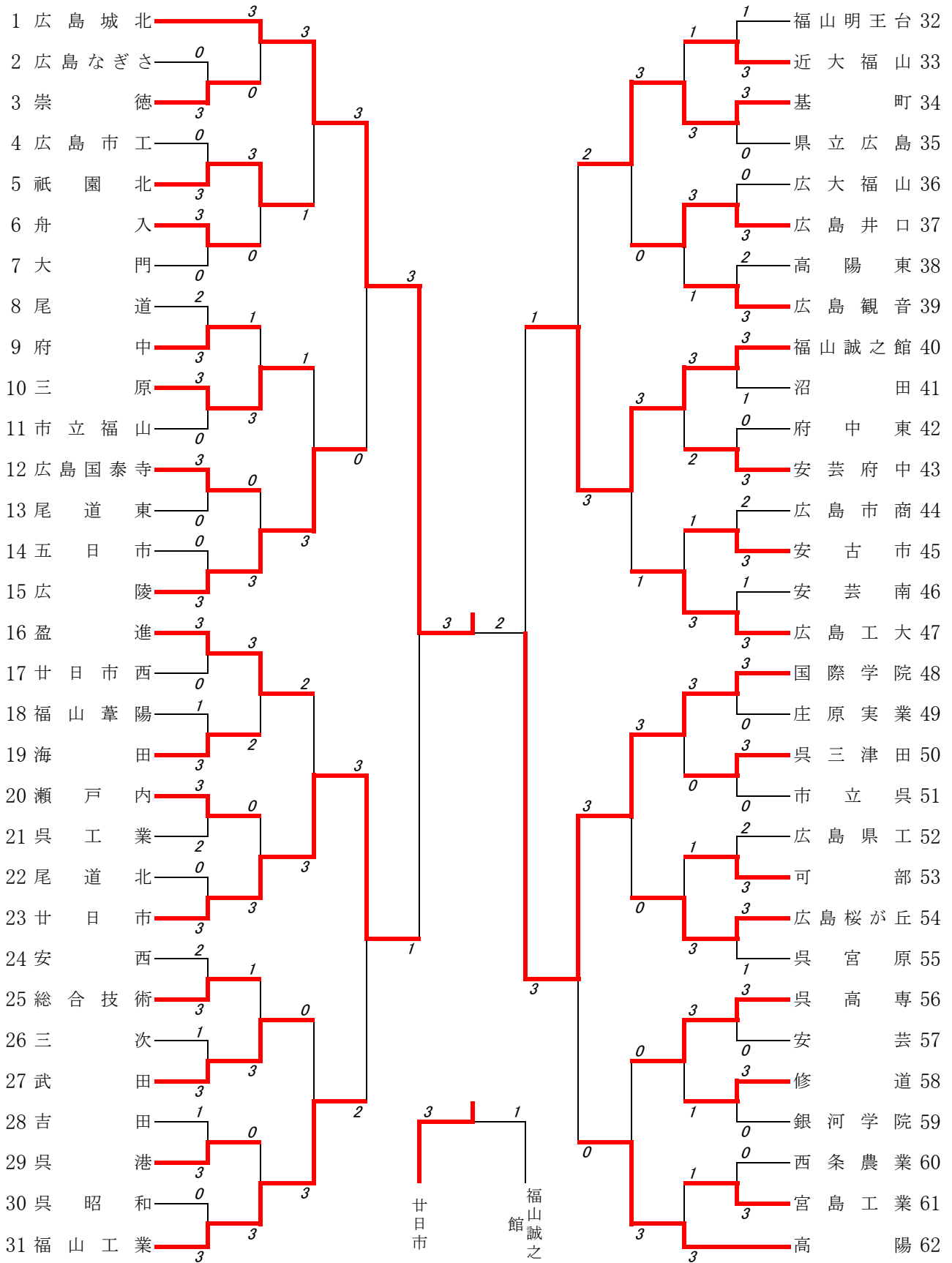

平成30年度広島県高等学校新人バドミントン大会
女子学校対抗戦結果

(H30.11.10 記録 相良展広)

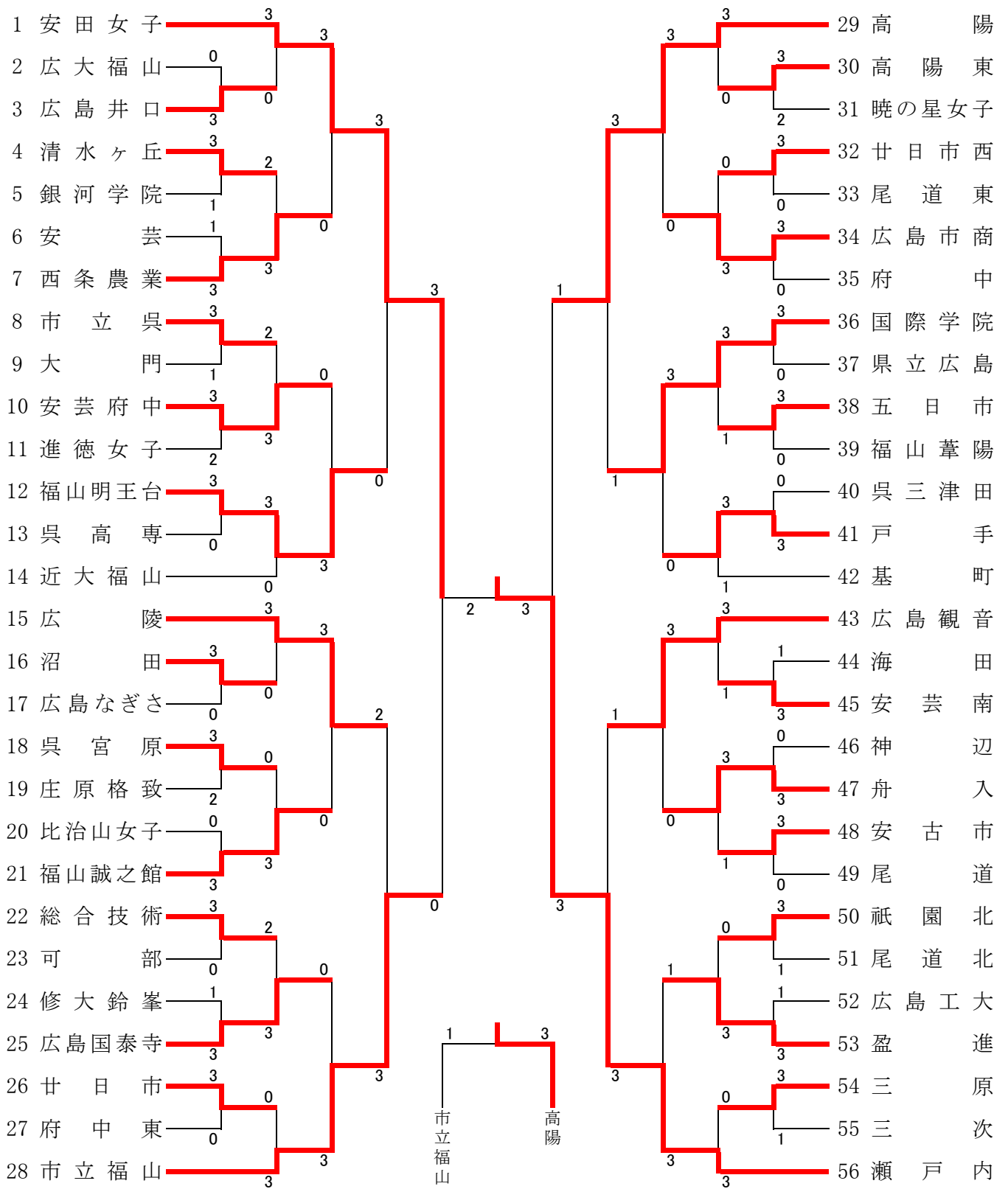

平成30年度県新人試合結果(男子ダブルス)

(H30. 11. 17 記録 相良 展広)

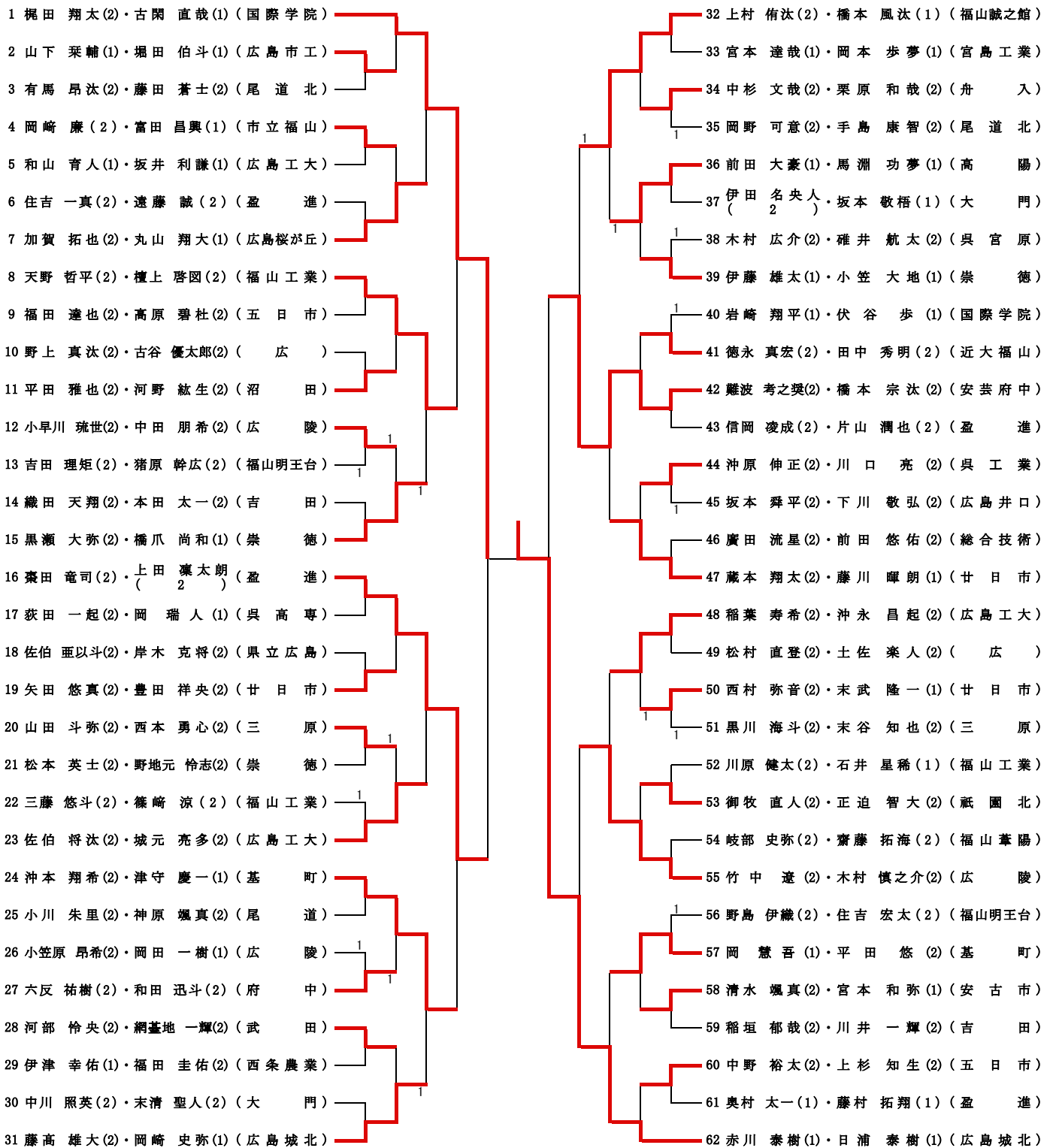

※「1」と表示があるものは「2-1」その他は「2-0」です。

平成30年度県新人試合結果(女子ダブルス)

(H30. 11. 17 記録 相良 展広)

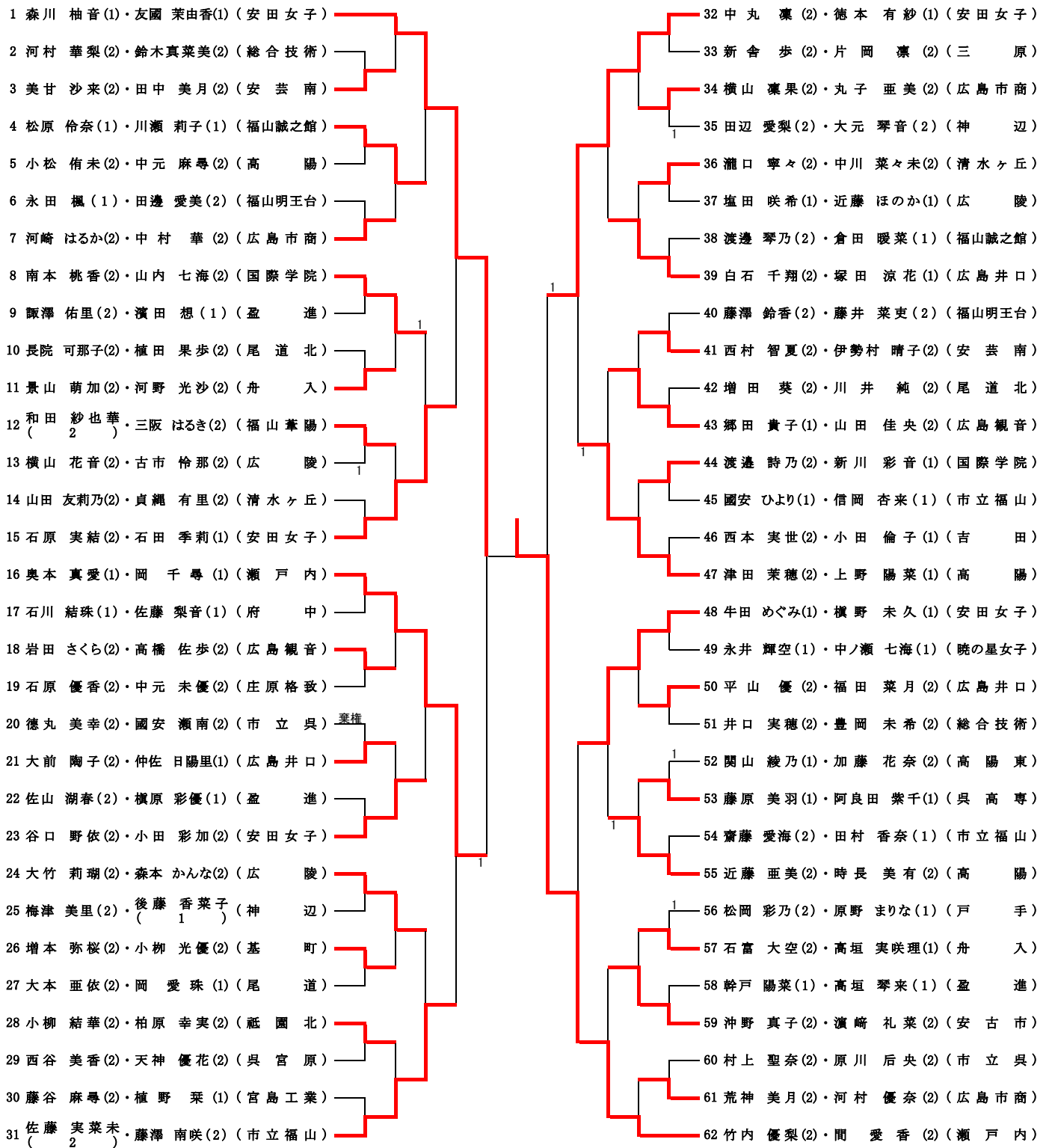

※「1」と表示があるものは「2-1」その他は「2-0」です。

平成30年度県新人試合結果(男子シングルス)

(H30. 11. 17・18 記録 相良 展広)

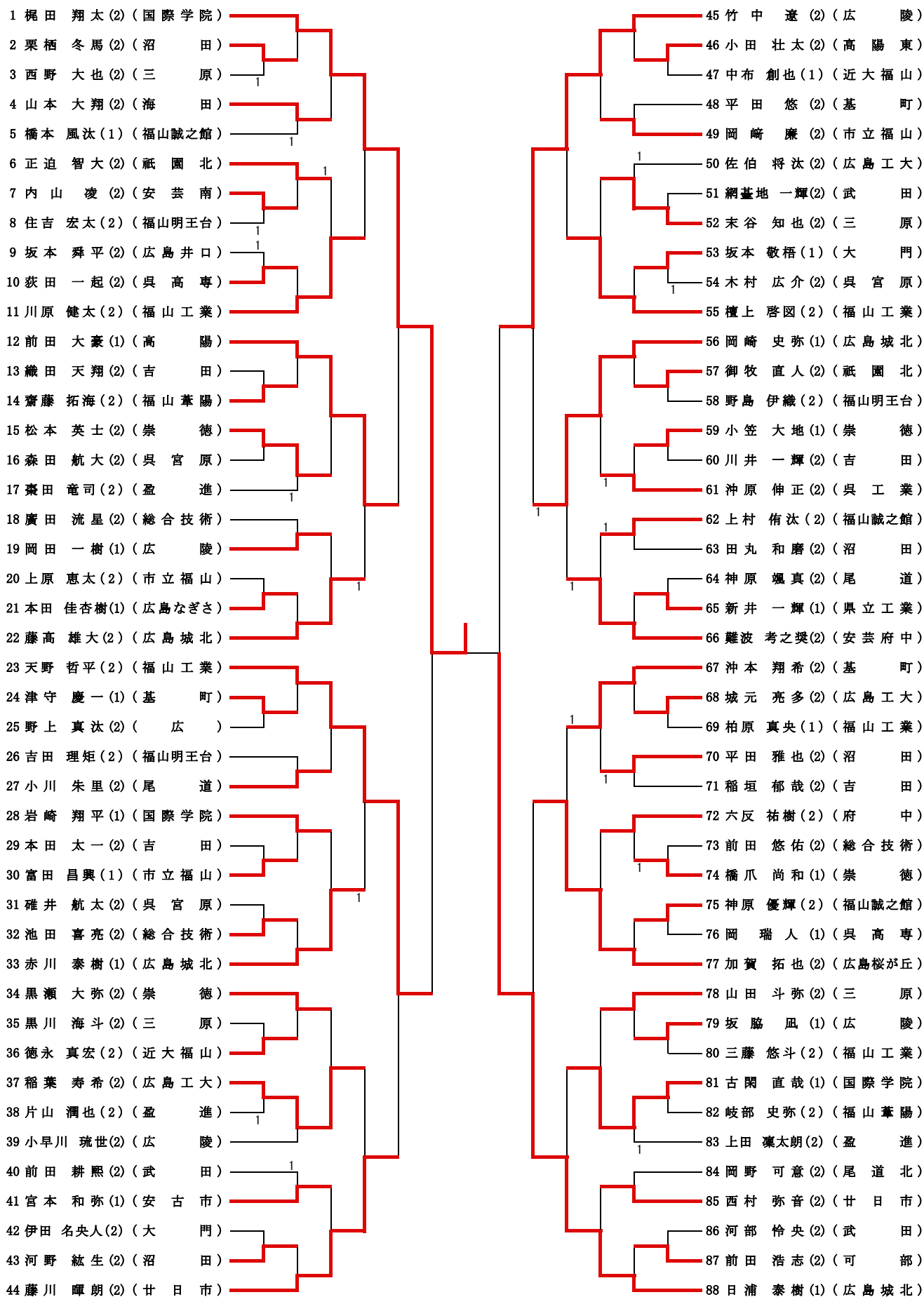

※「1」と表示があるものは「2-1」その他は「2-0」です。

平成30年度県新人試合結果(女子シングルス)

(H30. 11. 17・18 記録 相良 展広)

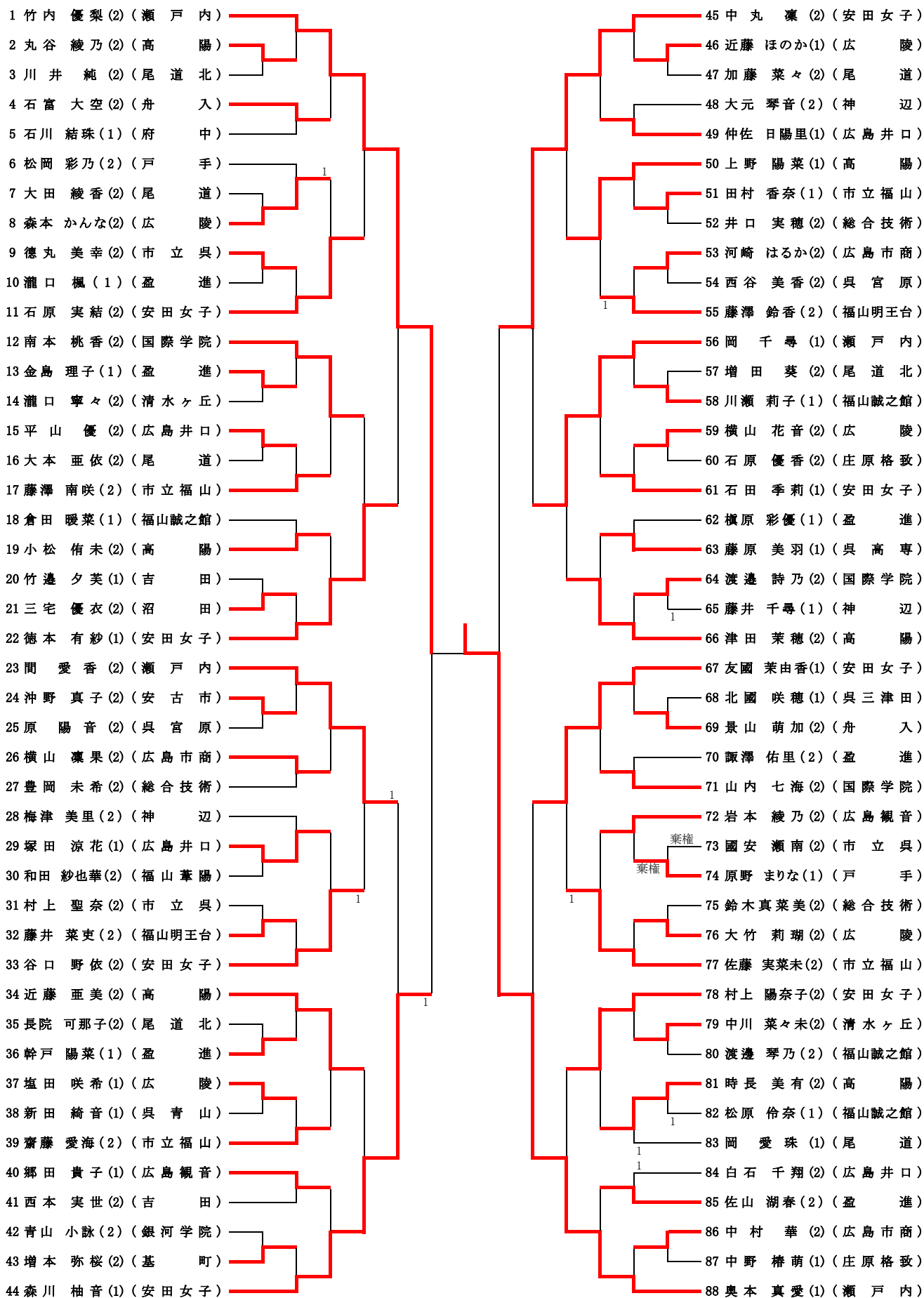

※「1」と表示があるものは「2-1」その他は「2-0」です。