

平成29年度広島県高等学校新人バドミントン大会
兼 第46回全国高等学校選抜バドミントン大会広島県予選会
総 合 成 績

男子学校対抗戦の部

順位	学校名	備 考
1	広 島 城 北	全国選抜中国地区予選会出場
2	高 陽	
3	福 山 工 業	
3	広 陵	
5	広島国際学院	
5	福 山 明 王 台	
5	尾 道	
5	廿 日 市	

女子学校対抗戦の部

順位	学校名	備 考
1	安 田 女 子	全国選抜中国地区予選会出場
2	瀬 戸 内	
3	高 陽	
3	市 立 福 山	
5	安 古 市	
5	広 島 観 音	
5	広 陵	
5	近 大 福 山	

男子個人戦の部

順位	ダブルス	学校名	順位	シングルス	学校名	備 考
1	田中 幸人(2)・柴崎 凌(2)	広 島 城 北	1	田中 幸人(2)	広 島 城 北	全国選抜中国地区予選会出場
2	林 龍(2)・岩本 竜介(2)	広 島 城 北	2	林 龍(2)	広 島 城 北	全国選抜中国地区予選会出場
3	富永 悠真(2)・永見 達哉(2)	高 陽	3	柴崎 凌(2)	広 島 城 北	全国選抜中国地区予選会出場
3	守安 汰一(2)・岡崎 政達(2)	福山明王台	3	岩本 竜介(2)	広 島 城 北	全国選抜中国地区予選会出場
5	稲葉 寿希(1)・南 幸希(1)	広 島 工 大	5	永見 達哉(2)	高 陽	
5	宅野 智紀(2)・上藤 寛士(2)	舟 入	5	宅野 智紀(2)	舟 入	
5	谷本 誠人(2)・天野 哲平(1)	福 山 工 業	5	梶田 翔太(1)	国 際 学 院	
5	米川 優月(2)・梶田 翔太(1)	国 際 学 院	5	富永 悠真(2)	高 陽	
9	中金名 希弥(2)・加賀 拓也(1)	広 島 桜 が 丘	9	加賀 拓也(1)	広 島 桜 が 丘	
9	佐古 優人(2)・山本 向洋(2)	市 立 福 山	9	岡崎 政達(2)	福 山 明 王 台	
9	上村 聡太郎(2)・菅川 和貴(2)	広 島 城 北	9	田尾 柊二(2)	安 芸 府 中	
9	鈴木 司朗(2)・伊東 慶哉(2)	高 陽 東	9	池田 力斗(2)	広 陵	
9	池田 力斗(2)・新妻 洋介(2)	広 陵	9	守安 汰一(2)	福 山 明 王 台	
9	建部 諒多(1)・上村 侑汰(1)	福 山 誠 之 館	9	密林 祐太(2)	高 陽	
9	田尾 柊二(2)・田邊 稜雅(2)	安 芸 府 中	9	天野 哲平(1)	福 山 工 業	
9	中原 知章(2)・密林 祐太(2)	高 陽	9	谷本 誠人(2)	福 山 工 業	

女子個人戦の部

順位	ダブルス	学校名	順位	シングルス	学校名	備 考
1	竹内 優梨(1)・間 愛香(1)	瀬 戸 内	1	竹内 優梨(1)	瀬 戸 内	全国選抜中国地区予選会出場
2	小西 菜月(2)・田渕 八重花(2)	安 田 女 子	2	中丸 凜 (1)	安 田 女 子	全国選抜中国地区予選会出場
3	米谷 優里(2)・津田 茉穂(1)	高 陽	3	間 愛香(1)	瀬 戸 内	全国選抜中国地区予選会出場
3	三田 夏未(2)・中丸 凜(1)	安 田 女 子	3	田渕 八重花(2)	安 田 女 子	全国選抜中国地区予選会出場
5	谷口 野依(1)・村上 陽奈子(1)	安 田 女 子	5	津田 茉穂(1)	高 陽	
5	藤澤 南咲(1)・佐藤 実菜未(1)	市 立 福 山	5	三田 夏未(2)	安 田 女 子	
5	皿海 菜奈(2)・竹味 真優(2)	近 大 福 山	5	皿海 菜奈(2)	近 大 福 山	
5	石原 桃花(2)・岡田 歩(2)	広 陵	5	米谷 優里(2)	高 陽	
9	林田 結菜(2)・稲井 美優(2)	広 陵	9	佐藤 実菜未(1)	市 立 福 山	
9	藤本 千奈(2)・伊藤 菜月(2)	広 島 井 口	9	石原 桃花(2)	広 陵	
9	高橋 五希(2)・山本 愛永(2)	基 町	9	大田 伊津実(2)	呉 宮 原	
9	神宮 かほ(2)・沖野 真子 (1)	安 古 市	9	竹味 真優(2)	近 大 福 山	
9	小路 琴音(2)・小路 鈴華(2)	広 島 観 音	9	谷口 野依(1)	安 田 女 子	
9	南本 桃香(1)・山内 七海(1)	国 際 学 院	9	若林 実音(2)	高 陽	
9	中丸 紗良(2)・小仙 祐美加(2)	安 古 市	9	小西 菜月(2)	安 田 女 子	
9	若林 実音(2)・藤岡 歩果(2)	高 陽	9	大野 日向子(2)	舟 入	

平成29年度広島県高等学校新人バドミントン大会
男子学校対抗戦結果

(H29.11.4 記録 相良展広)

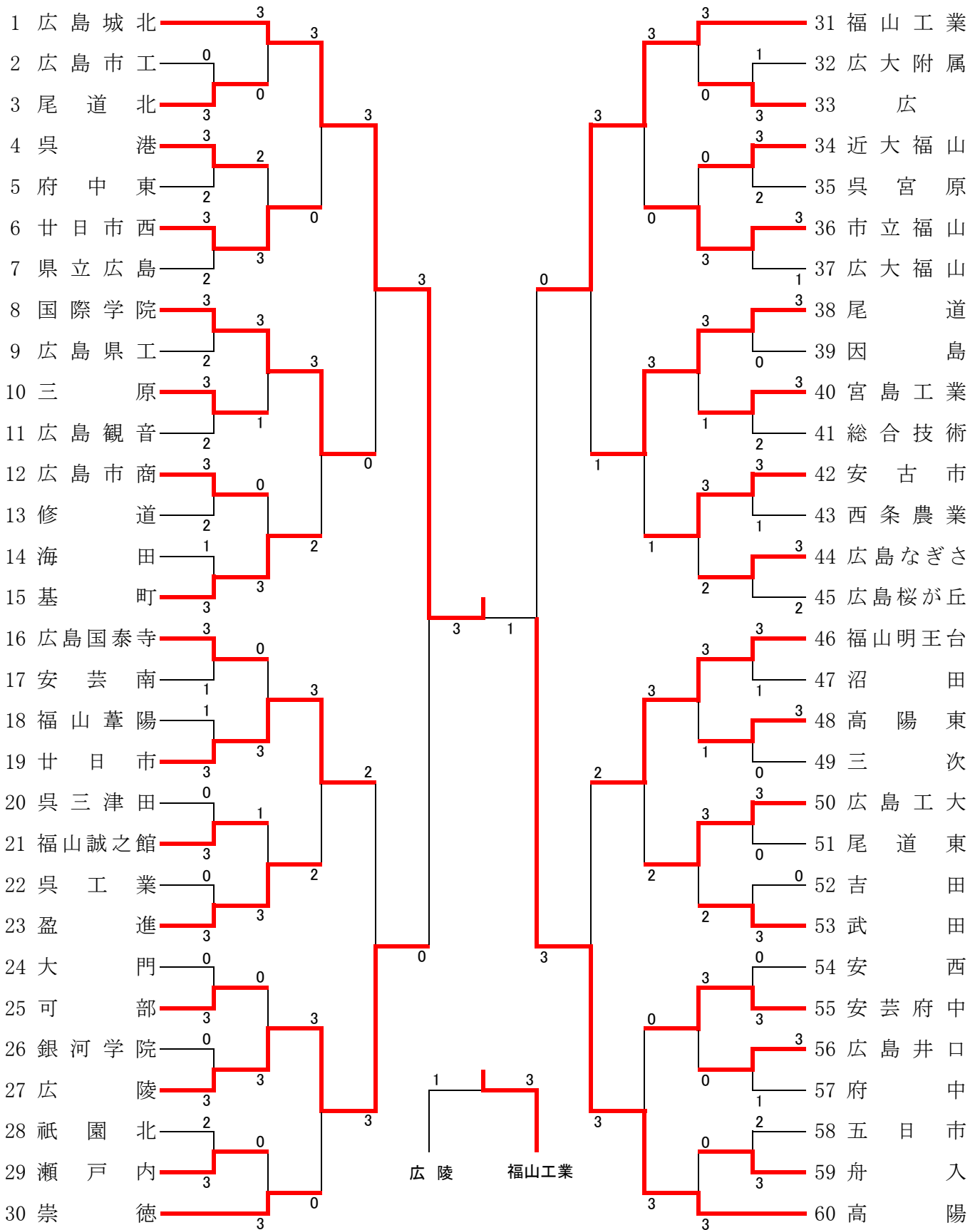

平成29年度広島県高等学校新人バドミントン大会
女子学校対抗戦結果

(H29.11.4 記録 花岡 理)

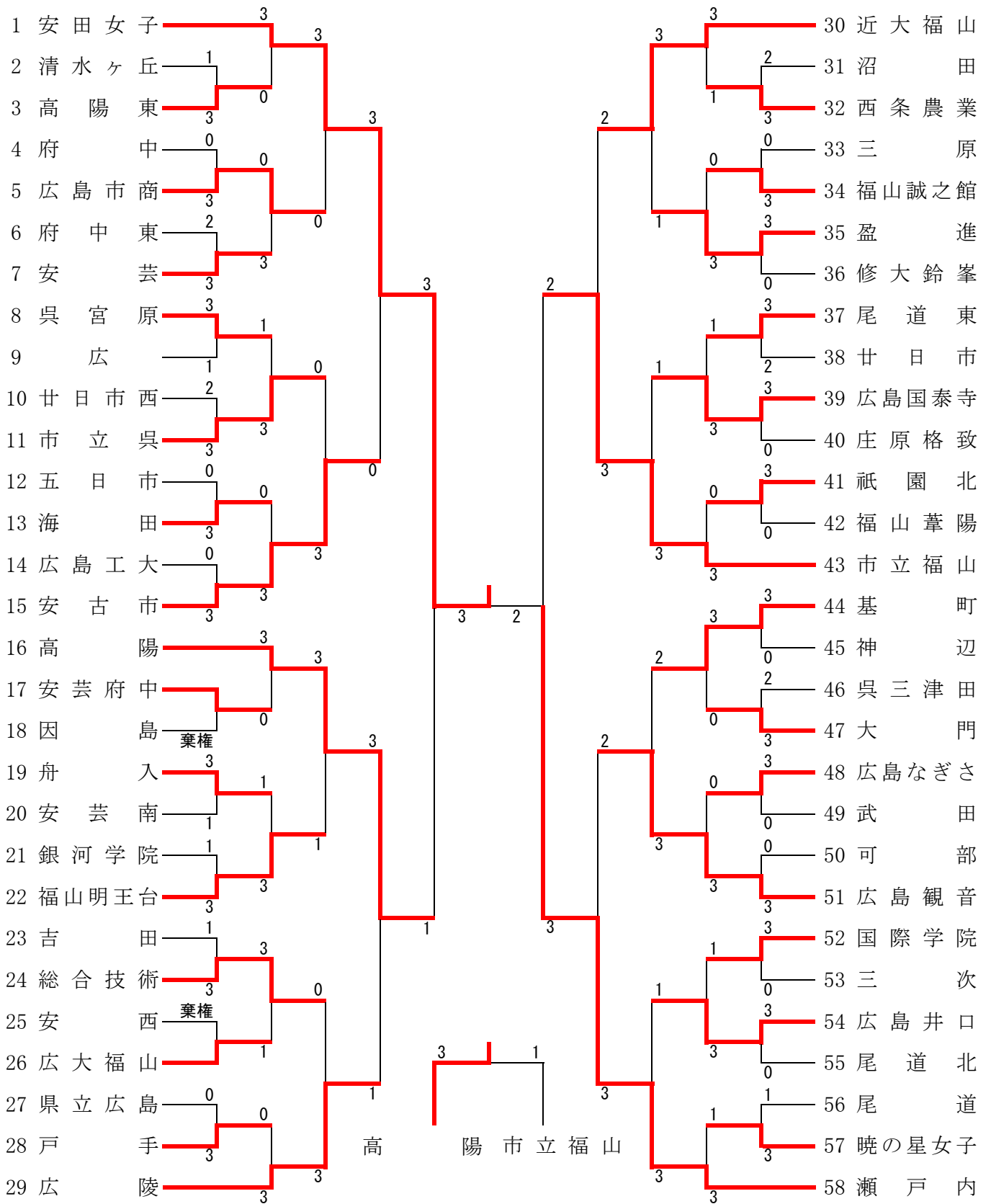

平成29年度県新人大会試合結果(男子ダブルス)

(H29. 11. 11 記録 相良 展広)

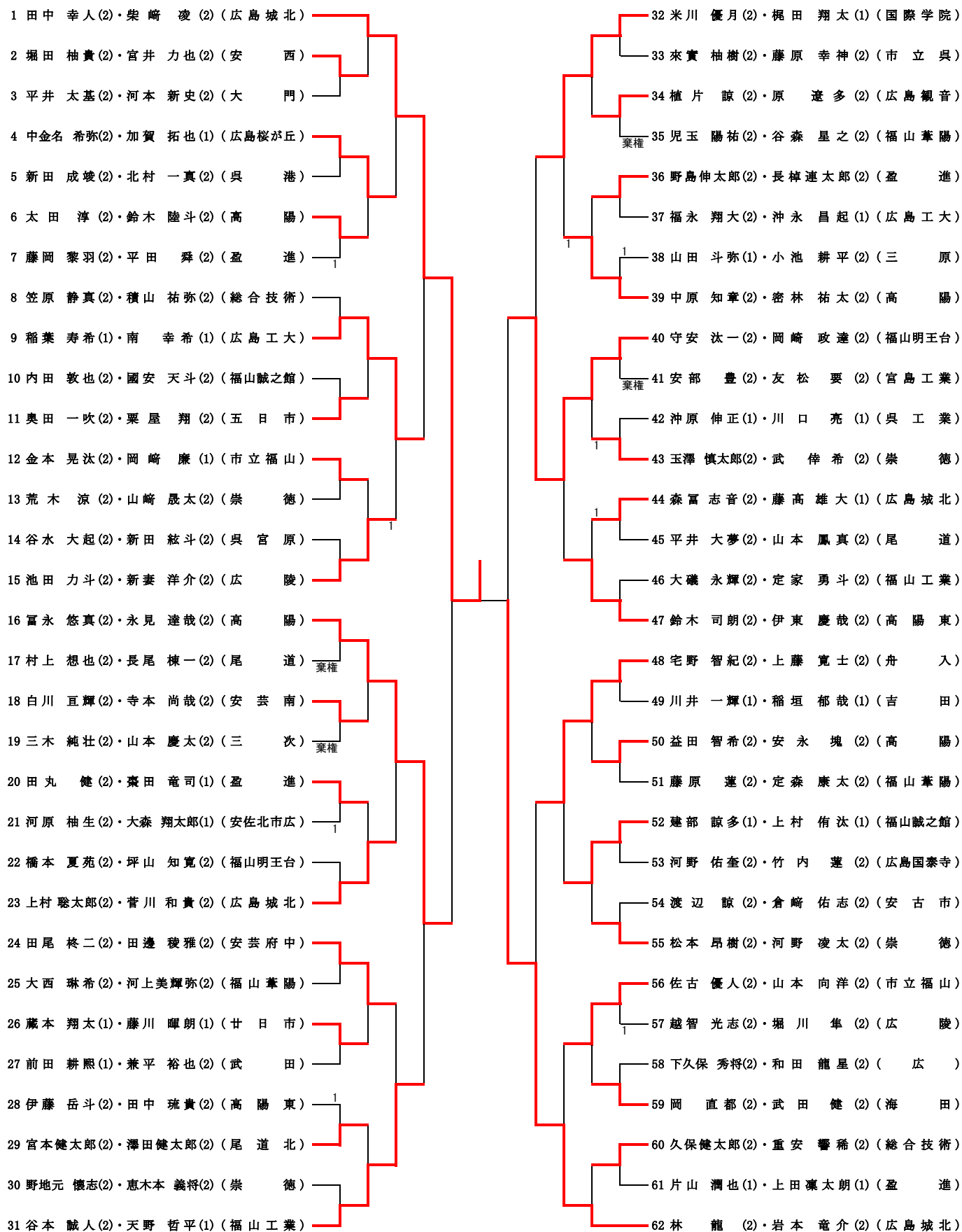

※「1」と表示があるものは「2-1」その他は「2-0」です。

平成29年度県新人大会試合結果(男子シングルス)

(H29. 11. 12 記録 相良 展広)

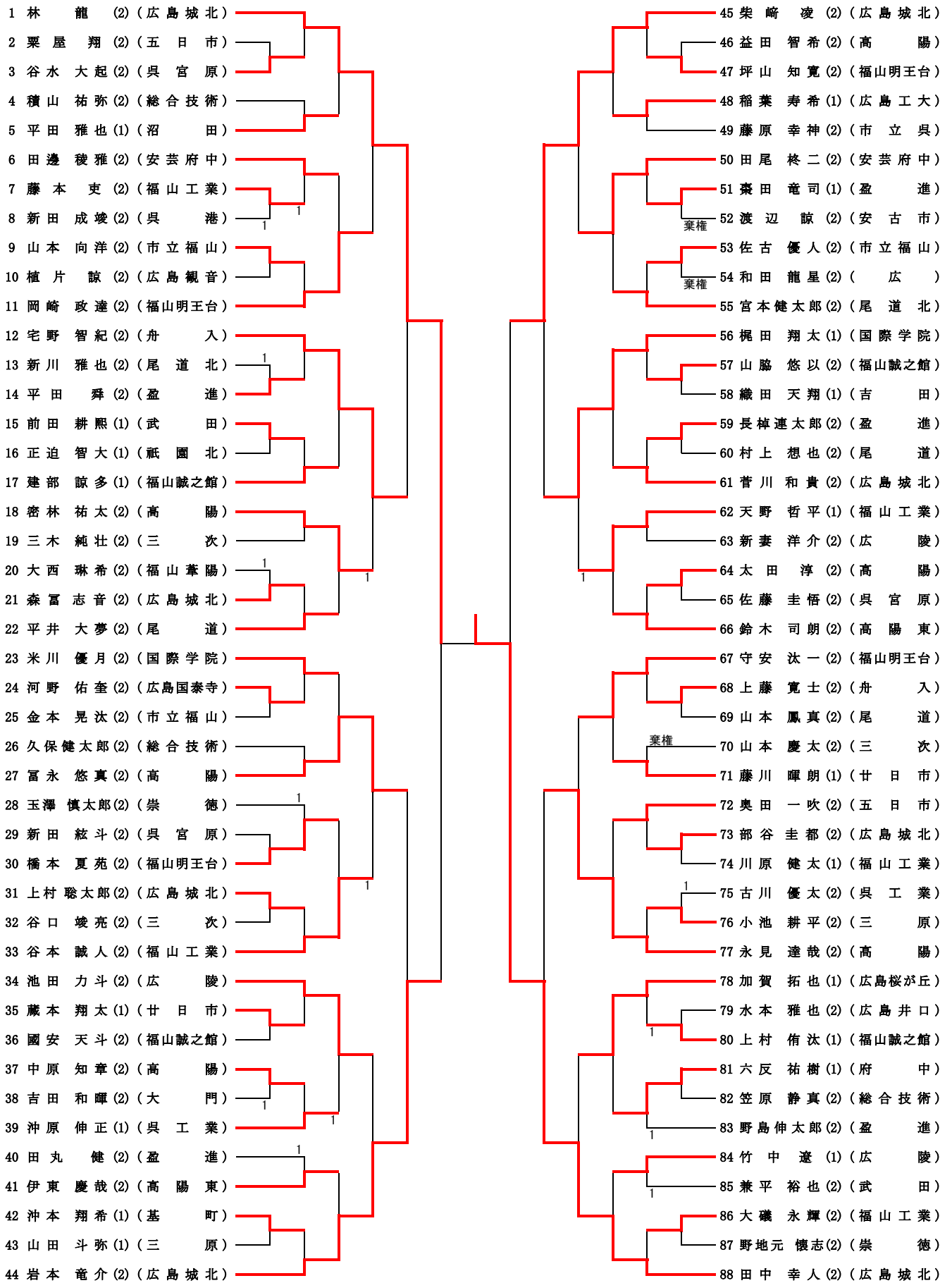

※「1」と表示があるものは「2-1」その他は「2-0」です。

平成29年度県新人大会試合結果(女子ダブルス)

(H29. 11. 11 記録 相良 展広)

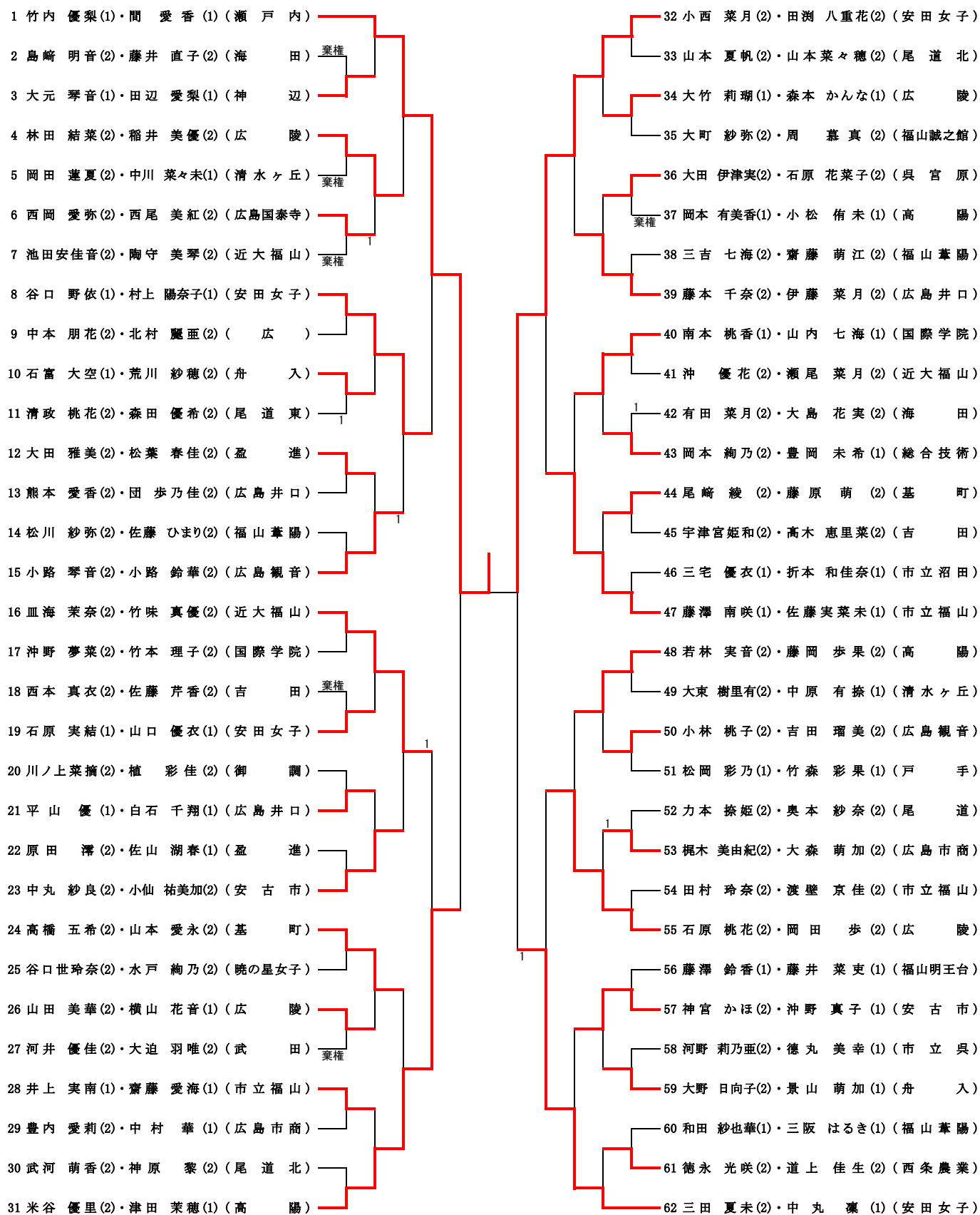

※「1」と表示があるものは「2-1」その他は「2-0」です。

平成29年度県新人大会試合結果(女子シングルス)

(H29. 11. 12 記録 相良 展広)

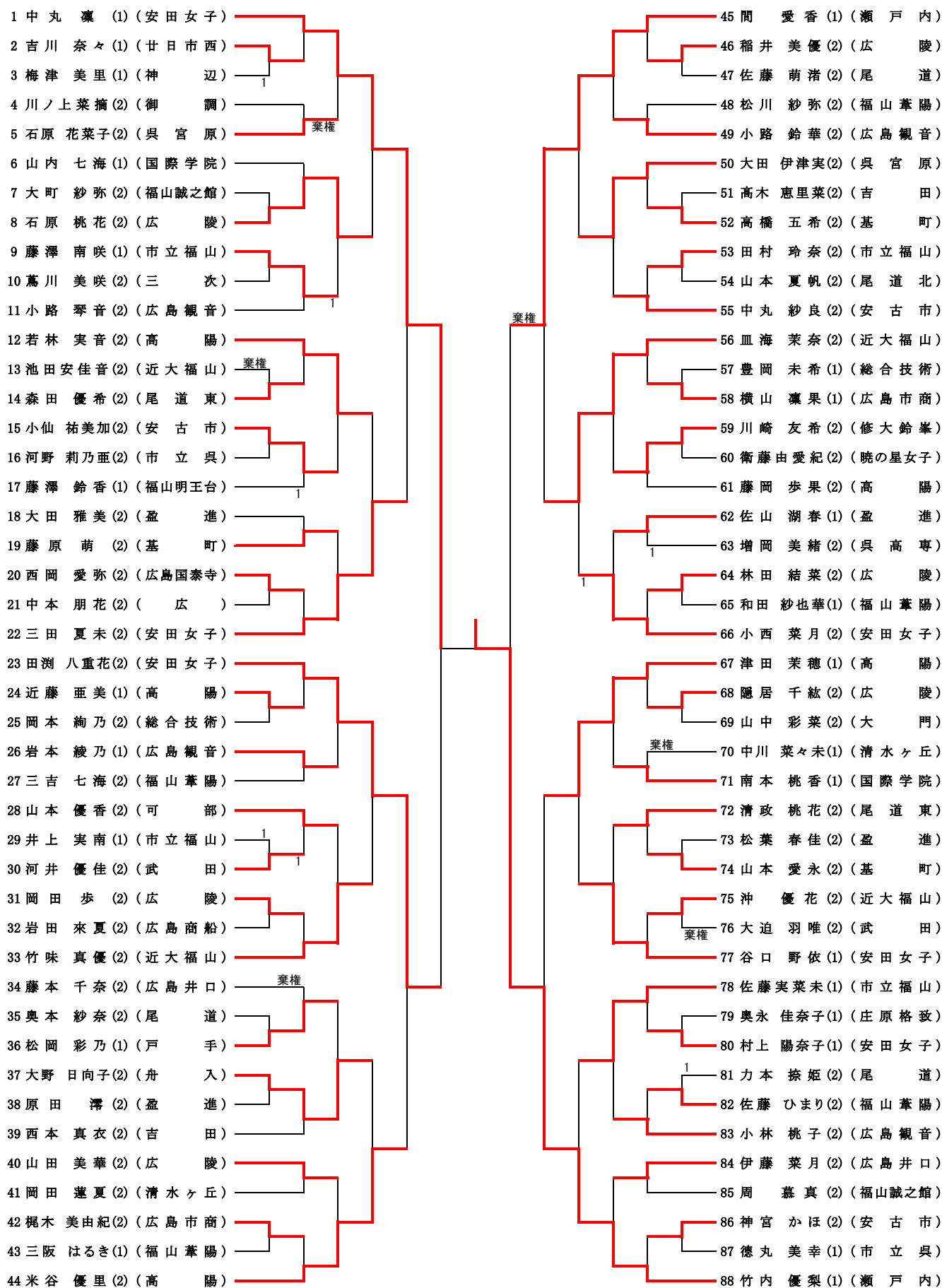

※「1」と表示があるものは「2-1」その他は「2-0」です。