

平成27年度広島県高等学校バドミントン新人大会
兼 第44回全国高等学校選抜バドミントン大会広島県予選会
総 合 成 績

男子学校対抗戦の部

順位	学校名	備 考
1	広島城北	選抜中国地区予選会出場
2	崇徳	
3	高陽	
3	広陵	
5	福山工業	
5	可部	
5	安佐北	
5	広島井口	

女子学校対抗戦の部

順位	学校名	備 考
1	安田女子	選抜中国地区予選会出場
2	大 門	
3	基 町	
3	五 日 市	
5	広島観音	
5	市立福山	
5	安 古 市	
5	高 陽	

男子個人戦の部

順位	ダブルス	学校名	順位	シングルス	学校名	備 考
1	赤川 颯志(1)・川本 祐希(1)	広島城北	1	有田 泰征(2)	広島城北	選抜中国地区予選会出場
2	辻井 渉(2)・三上 喜平(1)	崇 徳	2	辻井 渉(2)	崇 徳	選抜中国地区予選会出場
3	川本 三史郎(2)・傳平 朔也(1)	高 陽	3	田中 翔真(1)	尾 道	選抜中国地区予選会出場
3	相川 湧基(2)・尾崎 翔(2)	崇 徳	3	川本 祐希(1)	広島城北	選抜中国地区予選会出場
5	川上 真輝(1)・笹嶋 京介(1)	高 陽	5	川本 三史郎(2)	高 陽	
5	植木 泰誠(2)・船倉 晨太(2)	広島工大	5	山本 尚輝(2)	安佐北	
5	檜山 貞法(2)・森田 和樹(2)	五日市	5	三上 喜平(1)	崇 徳	
5	有田 泰征(2)・杉山 拓登(1)	広島城北	5	宮本 聡(1)	福山工業	
9	片山 凌河(2)・和田 啓汰(2)	盈 進	9	山崎 奨真(2)	福山工業	
9	曾我部 蓮(2)・金原 史武(1)	基 町	9	傳平 朔也(1)	高 陽	
9	近藤 大樹(2)・田中 翔真(1)	尾 道	9	赤川 颯志(1)	広島城北	
9	山本 尚輝(2)・黒田 晃生(2)	安佐北	9	田村 佑樹(2)	修 道	
9	伊藤 大地(2)・小島 裕貴(2)	崇 徳	9	檜山 貞法(2)	五日市	
9	吉田 大貴(2)・村上 茂樹(1)	高 陽	9	松本 拓也(2)	国際学院	
9	宮本 聡(1)・山崎 奨真(2)	福山工業	9	川上 真輝(1)	高 陽	
9	周藤 海渡(2)・難波 吾貴勲(2)	安芸府中	9	猪足 勇輝(1)	可 部	

女子個人戦の部

順位	ダブルス	学校名	順位	シングルス	学校名	備 考
1	下田 芽衣(1)・石田 美月(1)	安田女子	1	坂野 奏恵(2)	基 町	選抜中国地区予選会出場
2	田盛 綾菜(1)・宗近 奈々美(1)	安田女子	2	田盛 綾菜(1)	安田女子	選抜中国地区予選会出場
3	鷄内 瑠花(2)・鷄内 莉香(2)	大 門	3	石田 美月(1)	安田女子	選抜中国地区予選会出場
3	坂野 奏恵(2)・藤本 水緒(2)	基 町	3	下田 芽衣(1)	安田女子	選抜中国地区予選会出場
5	山田 さつき(2)・阿部 奈月(2)	国際学院	5	玖須 柚妃(1)	安田女子	
5	石丸 愛華(2)・高山 智子(2)	祇園北	5	石丸 愛華(2)	祇園北	
5	松本 瑞季(2)・黒墨 葵(1)	五日市	5	松本 瑞季(2)	五日市	
5	玖須 柚妃(1)・吉富 綾野(1)	安田女子	5	宗近 奈々美(1)	安田女子	
9	吉岡 由奈(2)・坂本 梨奈(2)	高 陽	9	青野 未来(1)	福山明王台	
9	山本 華菜子(2)・神田 衣梨(2)	広島市商	9	森 紫月(2)	広島観音	
9	次郎萬 涼夏(2)・川西 喬子(2)	舟 入	9	崎谷 音羽(1)	大 門	
9	上島 由暖(2)・林 真歩(2)	三 原	9	岩本 みこ(1)	市立福山	
9	神田 有梨(2)・久藤 百華(2)	広島市商	9	鷄内 瑠花(2)	大 門	
9	住田 幸音(2)・才谷 彩香(2)	広島井口	9	黒墨 葵(1)	五日市	
9	白池 菜々子(2)・重原 風優(1)	高 陽 東	9	阿部 奈月(2)	国際学院	
9	津村 実里(2)・三林 里緒菜(1)	広 陵	9	藤本 水緒(2)	基 町	

平成27年度広島県高等学校新人バドミントン大会
男子学校対抗戦結果

(H27.11.8 記録 相良 展広)

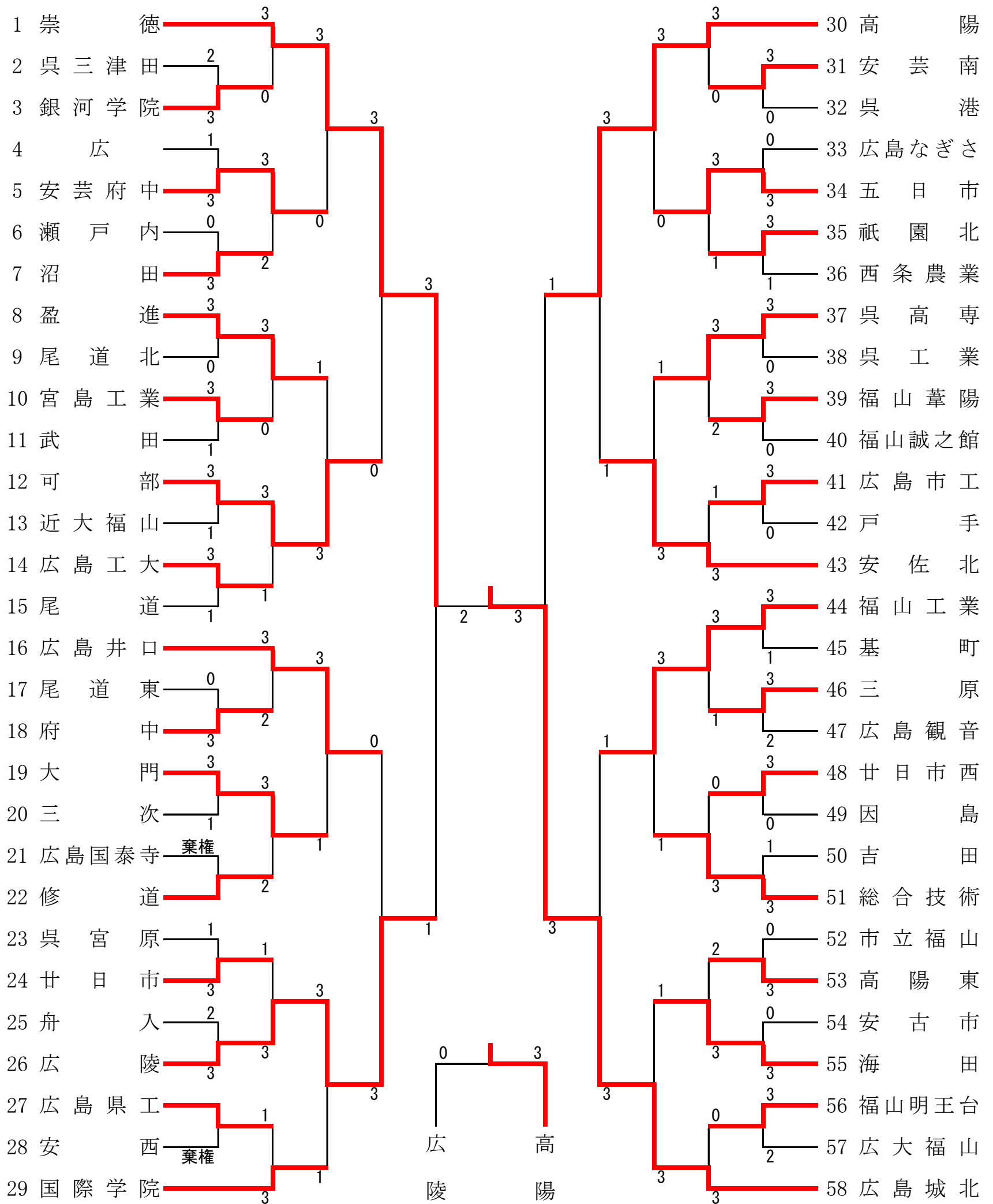

平成27年度広島県高等学校新人バドミントン大会
女子学校対抗戦結果

(H27.11.8 記録 相良 展広)

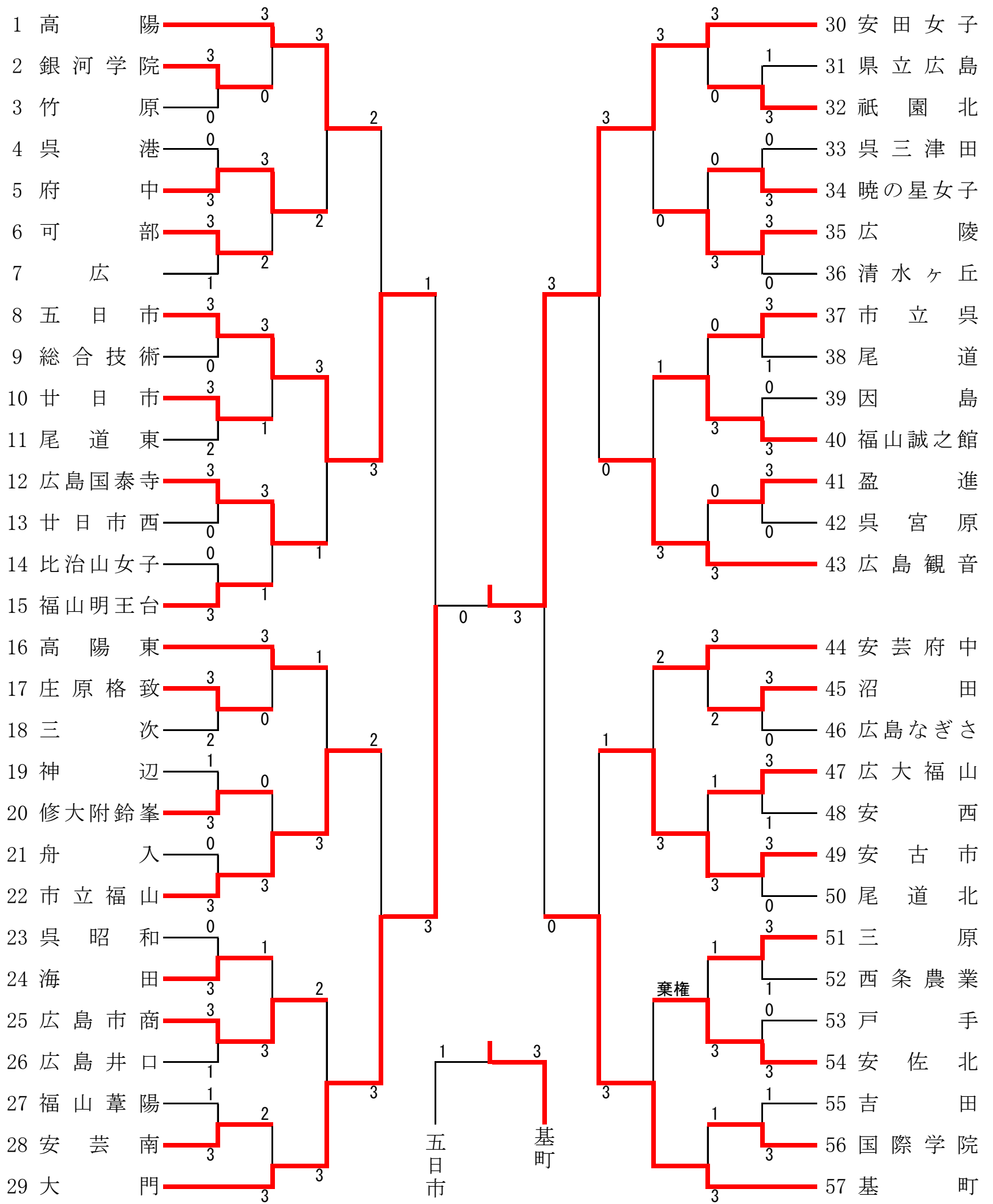

平成27年度県新人試合結果(男子ダブルス)

(H27. 11. 14 記録 相良 展広)

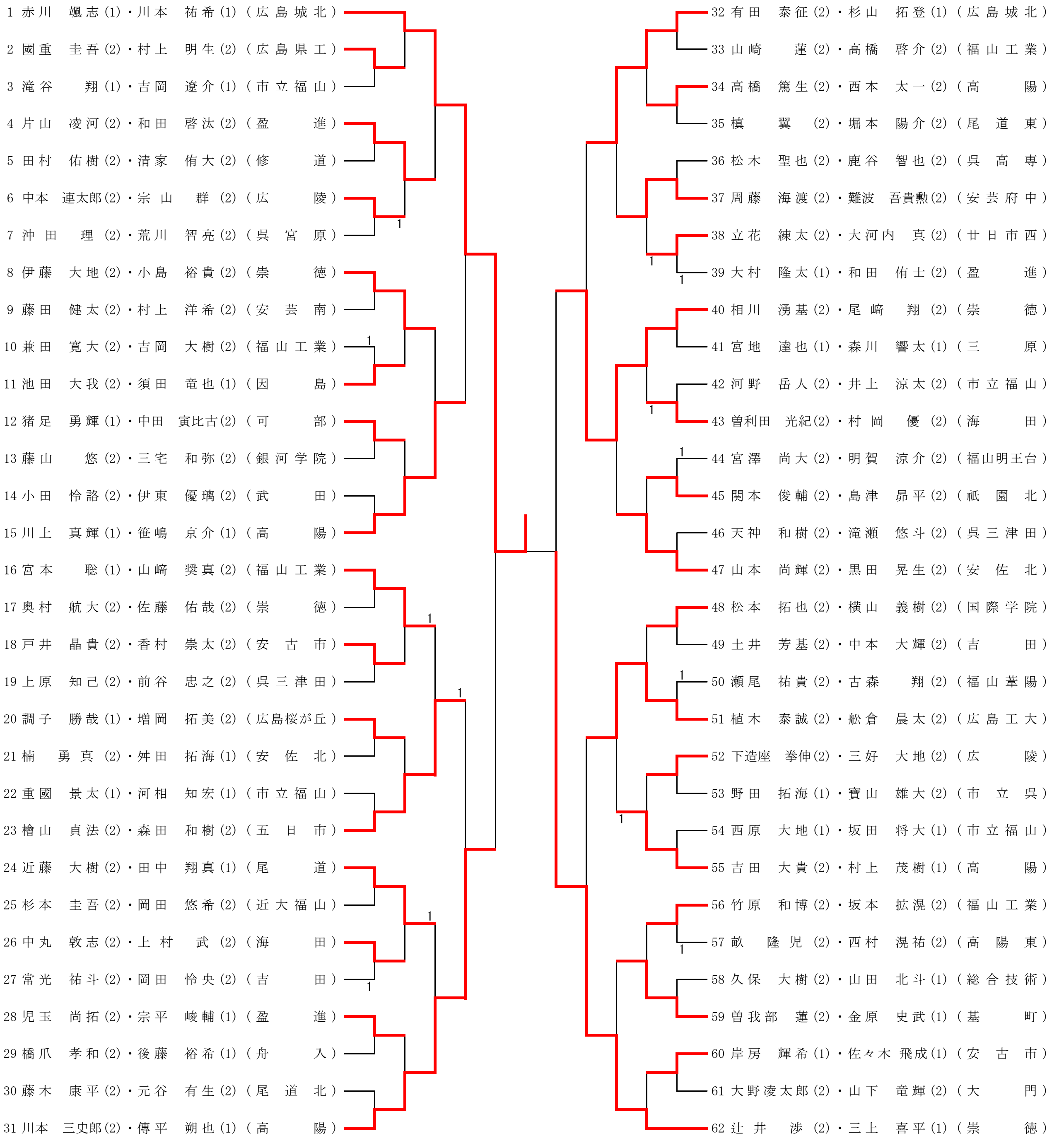

※「1」と表示があるものは「2-1」その他は「2-0」です。

平成27年度県新人試合結果(女子ダブルス)

(H27. 11. 14 記録 相良 展広)

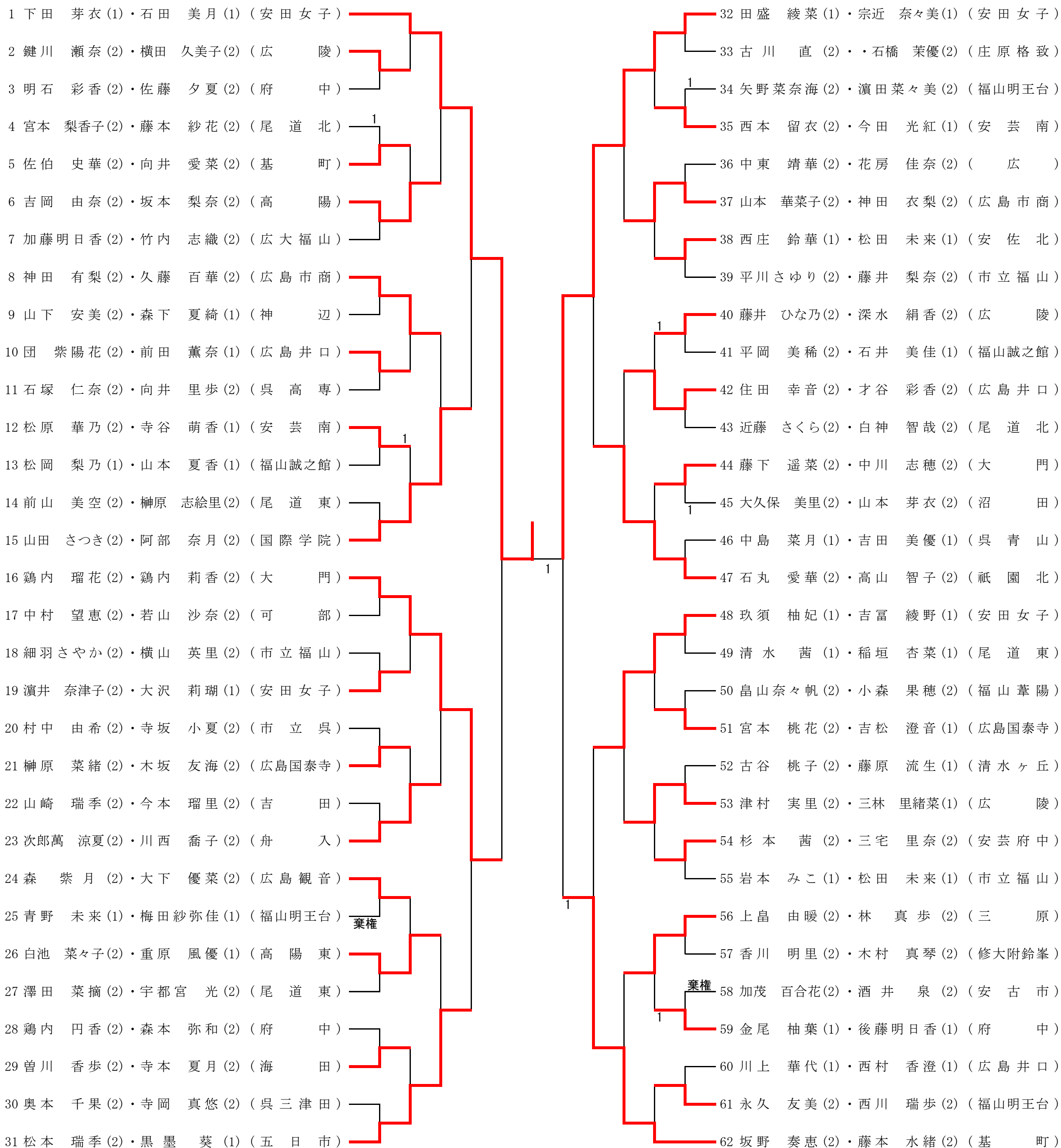

※「1」と表示があるものは「2-1」その他は「2-0」です。

平成27年度県新人試合結果(男子シングルス)

(H27. 11. 15 記録 相良 展広)

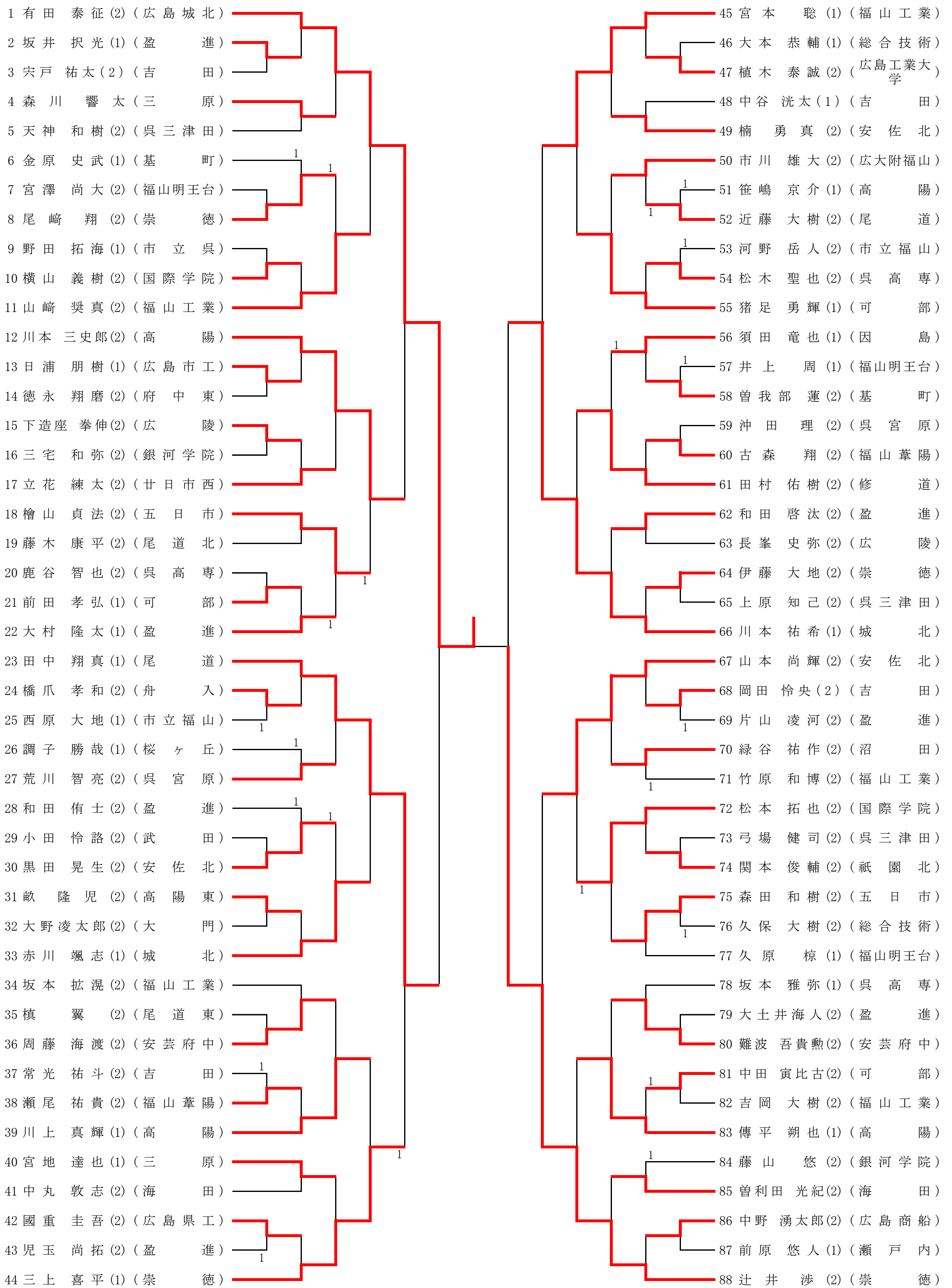

※「1」と表示があるものは「2-1」その他は「2-0」です。

平成27年度県新人試合結果(女子シングルス)

(H27. 11. 15 記録 相良 展広)

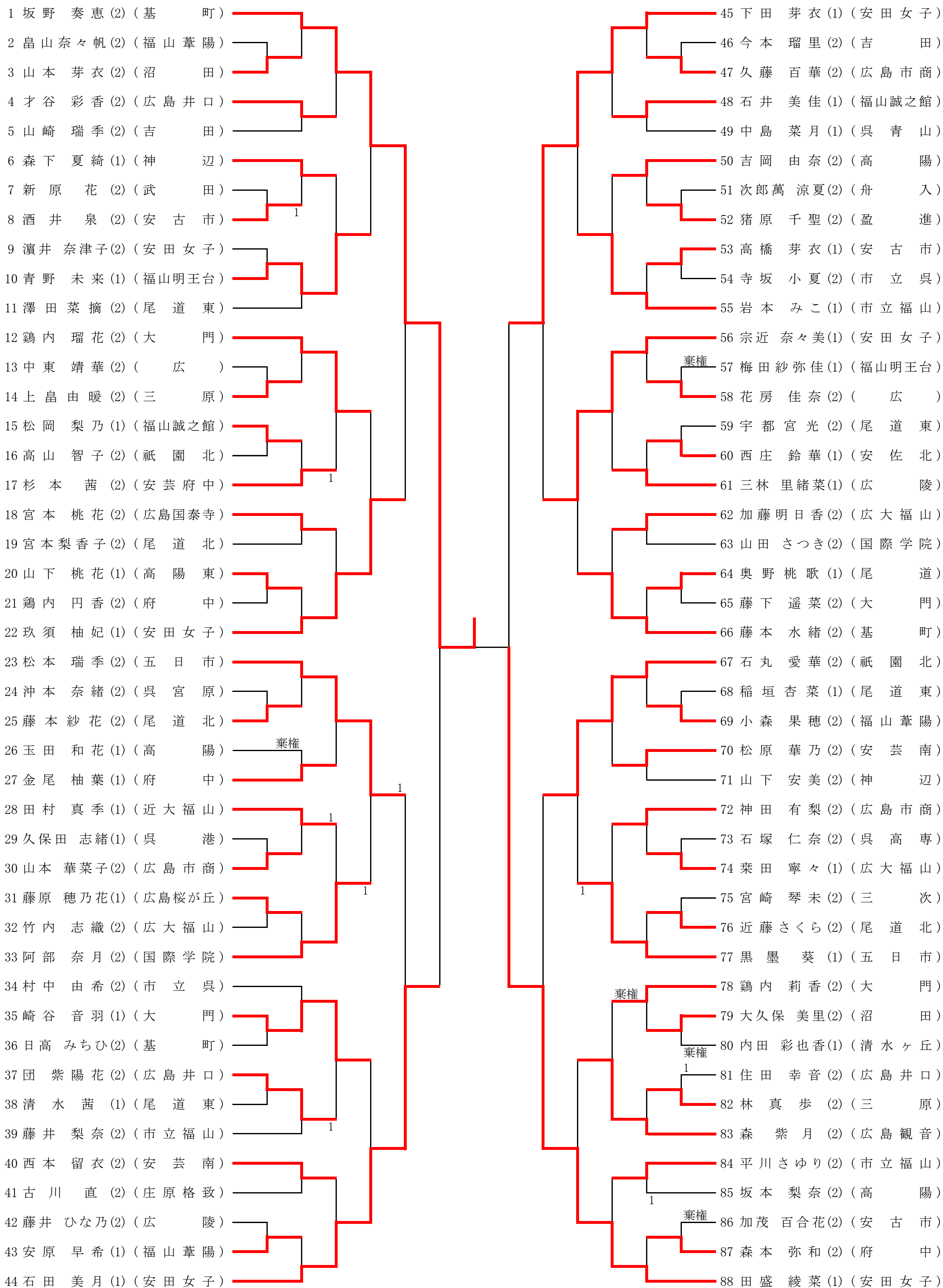

※「1」と表示があるものは「2-1」その他は「2-0」です。